

6

cyl



**CAMIONS
UNIC**

NOTICE D'ENTRETIEN

INSTRUCTIONS GÉNÉRALES D'ENTRETIEN UNIC 6 CYLINDRES

VERCORS

- P 12 R
- P 200 6 x 4
- P B 6
- P B 4
- P 200 4 x 2

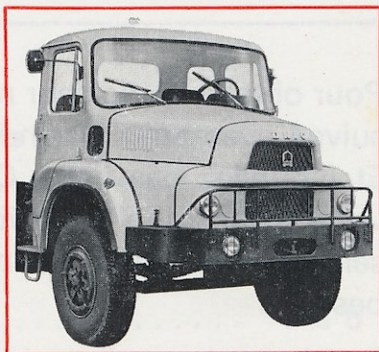

IZOARD

- P 200 A
- T 200 A
- T 200 RA
- P 200 A 6 x 2



IZOARD

CABINE BASCULANTE

- P 200 AGR
- T 200 AGR
- T 200 RAGR
- P 200 AGR 6 x 2



Pour obtenir le meilleur rendement de votre UNIC, suivez avec soin les indications de cette notice. Et n'oubliez pas votre Concessionnaire : il est à votre disposition pour vous donner tous les renseignements complémentaires dont vous auriez besoin.

Sur la route, enfin, c'est tout le Réseau UNIC qui vous offre son assistance. Concessionnaires, Succursales, Agents vous réserveront toujours le meilleur accueil.

Consultez à cet effet la liste qui vous a été remise avec cette notice et la notice de conduite.

UNIC APRÈS-VENTE
A VOTRE SERVICE



SOMMAIRE

1 Recommandations importantes . 4

2 Caractéristiques 5 à 8

3	Entretien général	Pages
00	Moteur	9
01	Embrayage	23
02	Boîte de vitesses	24
03	Pont arrière	25
04	Essieu avant	27
05	Direction	28
06	Suspension	30
07	Transmission	36
08	Freins	37
09	Électricité	42
10	Divers	44

Schémas d'installations de freinage	51 à 56
Récapitulation des opérations d'entretien	50
Tableau d'utilisation des fusibles	61

CHAPITRE 1 RECOMMANDATIONS IMPORTANTES

RODAGE Au cours de la période de rodage, pendant les 1.500 premiers kilomètres, ne pas dépasser une vitesse supérieure à 80 % de la vitesse maxi, nous conseillons de limiter la charge à 80 % de la charge normale.

PREMIÈRE VISITE DE GARANTIE Après les premiers 1.000 kilomètres, présentez le véhicule à votre Concessionnaire UNIC qui procédera à la vidange du moteur et à la vérification générale du véhicule : serrage des principaux écrous, réglage des freins, graissage, niveaux d'huile, nettoyage des différents filtres, etc...

DEUXIÈME VISITE DE GARANTIE Entre 9.000 et 10.000 kilomètres, confiez le véhicule à votre Concessionnaire UNIC qui procédera à la vidange du moteur, de la boîte, du pont, à la vérification des différents circuits : combustible, air, électricité, au resserrage des organes.

IMPORTANT

Nous insistons pour que ces visites soient effectuées dans la limite des kilométrages indiqués, ceci dans votre intérêt, le bénéfice de notre garantie pouvant être retiré si ces prescriptions n'ont pas été respectées.

CES VISITES SONT GRATUITES Les fournitures telles que : huiles, graisses, éléments filtrants restent toutefois à votre charge.

Nos Concessionnaires ont reçu des instructions pour que l'immobilisation de votre véhicule soit réduite au minimum mais pour faciliter l'exécution rapide des visites, nous vous conseillons de prendre rendez-vous.

La présentation du carnet de garantie qui vous a été remis avec cette notice, est indispensable.

CHAPITRE **2** CARACTÉRISTIQUES

00 MOTEUR

Type	M 42 S
Nombre de cylindres.....	6 en ligne
Alésage	119
Course	121
Cylindrée	8070 cm ³
Régime maxi	2600 tr/mn
Puissance fiscale	22 CV
Ordre d'injection	1-5-3-6-2-4

Distribution : AOA = 10° - RFA = 46° - AOE = 41° - RFE = 7°

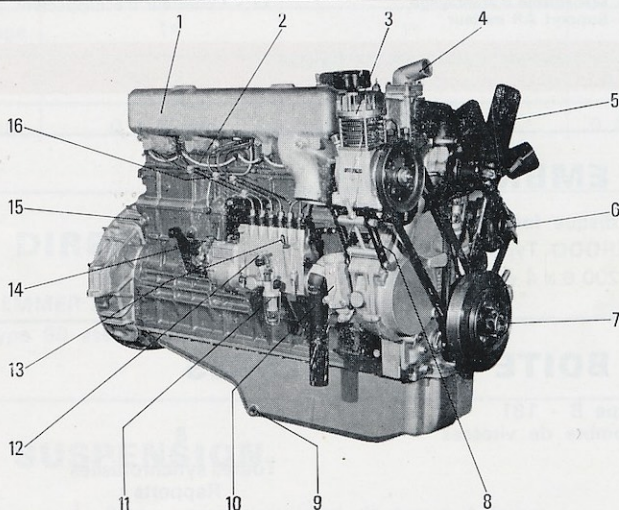

- | | |
|--|---|
| 1 - Collecteur d'air | 9 - Vidange carter d'huile |
| 2 - Tuyau de retour gas-oil | 10 - Reniflard d'air carter moteur |
| 3 - Compresseur d'air | 11 - Préfiltre à combustible |
| 4 - Collecteur d'eau | 12 - Pompe d'amorçage |
| 5 - Ventilateur | 13 - Jauge d'huile et remplissage de la pompe d'injection |
| 6 - Poulie de dynamo | 14 - Levier d'accélération |
| 7 - Damper | 15 - Vidange d'eau bloc cylindres |
| 8 - Tendeur de courroie des compresseurs | 16 - Tuyaux d'injection |

1 - Vue d'ensemble moteur 3/4 AV droit.

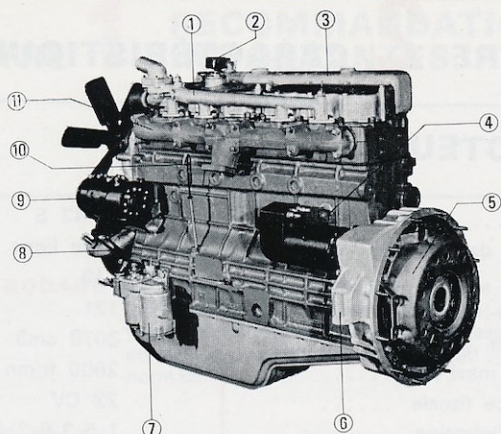

- 1 - Collecteur d'eau
- 2 - Prise d'air du compresseur
- 3 - Collecteur d'air
- 4 - Démarreur
- 5 - Mécanisme d'embrayage
- 6 - Support AR moteur

- 7 - Filtre à huile
- 8 - Tension courroie de dynamo
- 9 - Dynamo
- 10 - Jauge d'huile moteur
- 11 - Collecteur d'échappement

2 - Vue d'ensemble moteur 3/4 AR Gauche.

01 EMBRAYAGE

1 disque fonctionnant à sec.

FERODO Type 14" L G 60.

P 200 6 x 4 et PB 6 - Type 14" LG 60 puis 14" LG 70.

02 BOITE DE VITESSES

Type B - 181

Nombre de vitesses

8

Toutes synchronisées

Rapports :

1 ^e	0,113
2 ^e	0,155
3 ^e	0,233
4 ^e	0,320
5 ^e	0,408
6 ^e	0,559
7 ^e	0,730
8 ^e	1

M. AR. 1 0,095

M. AR. 2 0,130

03 PONTS ARRIÈRES

CHASSIS	VERCORS P 12 R et tous types en 6 cylindres.	P 200 6 x 4 PB 6
TYPE	P. 386	EATON - 2 vitesses

04 ESSIEUX AVANTS

CHASSIS	P 12 R - T 200 T 200 A - T 200 AGR	P 200 - P 200 A - PB 4 P 200 AG/2 - T 200 RAG A P 200 AGR - T 200 RA	PB 6 P 200 6 x 4 P 200 4 x 2
TYPE	E - 251	E - 236	E - 252
Inclinaison des pivots	9°	9°	9°
Carrossage	1°	1°	1°
Chasse	3° 24'	3° 20'	3° 20'
Pincement	0 à 5 mm	0 à 5 mm	0 à 5 mm

05 DIRECTION

GEMMER à vis globique et galet oscillant
Type 99 assistée hydrauliquement.

06 SUSPENSION

A L'AVANT	2 ressorts entiers semi-elliptiques à lames. 2 amortisseurs hydrauliques, télescopiques, à double effet.	
A L'ARRIÈRE	2 ressorts entiers semi-elliptiques à lames. VERCORS 12 R IZOARD 200 et 200 CH 2 compensateurs, à lames	IZOARD 200 CH 6 x 4

07 TRANSMISSION : GLAENZER

CHASSIS	VERCORS 12 R IZOARD 200 et 200 CH	IZOARD 200 CH 6 x 4
TYPE	1700	1700 et 1600

08 FREINS

UNIC à points fixes.

09 ELECTRICITÉ

Tension de l'équipement : 24 volts.

Batteries : 4 de 6 volts 160 Ah

Dynamo : Ducellier 24 volts 500 W

Démarrreur : Lavalette DE/BNG - 5/24 x DF - 14 M 1.

10 RAVITAILLEMENT

ORGANE	CAPACITÉ	SPÉCIFICATIONS
Circuit de refroidissement	36 litres	Eau
Carter moteur	18 litres	SAE 30
Pompe d'injection	0,3 litre	
Compresseur	0,1 litre	supplément 1
Filtre à air	3,2 litres	
Boîte de vitesses B-181	15 litres	Huile
Ponts arrières P-386	10 litres	SAE 90 E.P
38 DT AV	11,3 litres	
38 DT AR	9,5 litres	
Boîtier de direction 99	1,5 litre	
Moyeux de roue AV	0,5 kg	Graisse spéciale
(par moyeu) AR	1 kg	pour roulements
Combustible Porteur	150 litres	Gas-oil
Tracteur	200 litres	

CHAPITRE **3** ENTRETIEN GÉNÉRAL

00 MOTEUR

1^{re} Vidange : A effectuer aux premiers 1.000 km.

Vidanger ensuite :

TOUS LES 1.500 km

Par temps froid ou dans des conditions d'utilisation imposant de courts trajets avec de fréquents démarrages à froid.

TOUS LES 3.000 km

Dans les conditions normales d'utilisation.

Vidanger également les 2 cuves des filtres à huile. Nettoyage de l'élément filtrant.

SPÉCIFICATIONS

Pour température ambiante supérieure à - 10° C.

Huile SAE 30, détergente supplément 1

Pour température ambiante inférieure à - 10° C.

Huile SAE 20, détergente supplément 1



00-1 - Bouchon de vidange carter moteur.

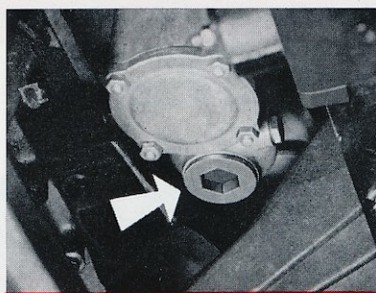

00-2 - Bouchon de vidange de filtre à huile.

IMPORTANT

- Vidanger lorsque le moteur est chaud pour obtenir un meilleur écoulement de l'huile usée.
- Ne pas oublier de vidanger les cuves des filtres.
- Eviter de mélanger des huiles de marques et de qualités différentes.
- Vérifier le bon état du joint des bouchons de vidange et assurez-vous du blocage des bouchons après chaque vidange.
- Vérifier journallement le niveau de l'huile. Cette vérification ne doit être faite qu'au moins un quart d'heure après l'arrêt du moteur ; l'huile qui s'écoule des paliers et des parois met en effet, un certain temps avant de retomber dans le carter ; il est donc normal que le niveau baisse à la mise en route.
- Il est inutile de maintenir le niveau constamment au maxi de la jauge.
- Nettoyer les cartouches des filtres tous les 3.000 kms ou plus fréquemment en cas d'utilisation en atmosphère particulièrement poussiéreuse.

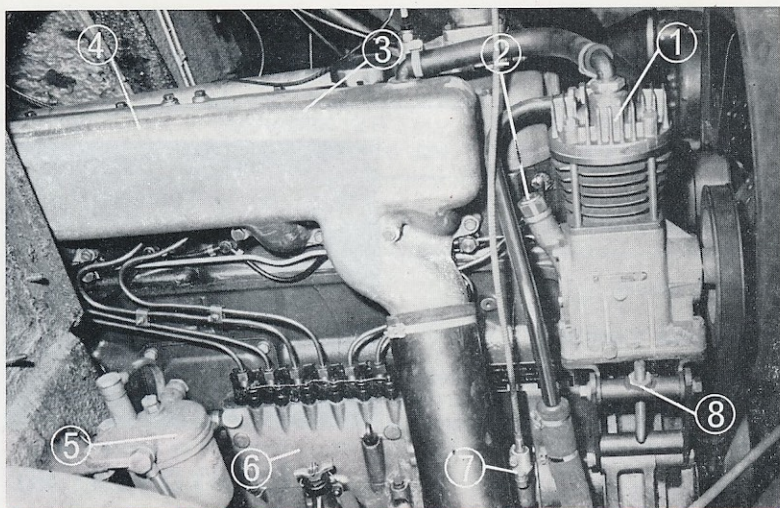

00-3 - Vue d'ensemble moteur capot ouvert sur CSA.

- | | |
|---|---|
| 1. Compresseur d'air. | 5. Filtre à gas-oil. |
| 2. Remplissage d'huile compresseur. | 6. Pompe d'injection. |
| 3. Remplissage d'huile moteur (sur couvercle de culasse). | 7. Prise de compte-tours. |
| 4. Collecteur d'air. | 8. Réglage tension courroie de compresseur. |

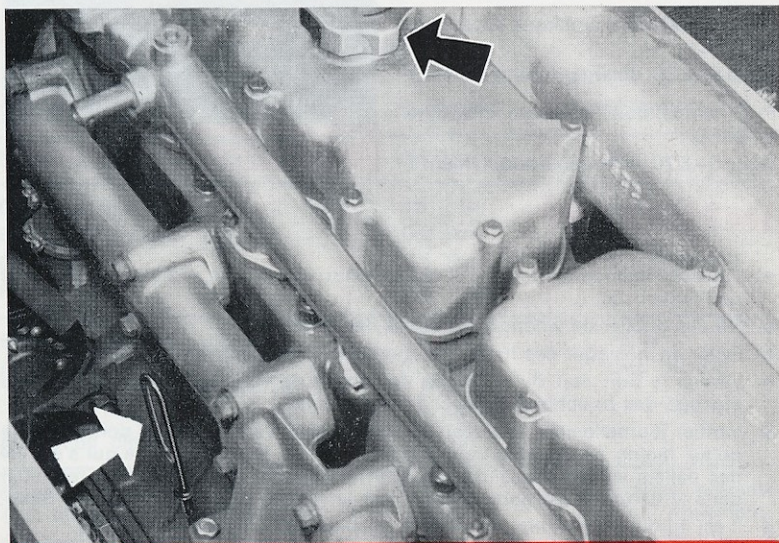

00-4 - Vue d'ensemble moteur capot ouvert sur C.A.

CULASSES

Effectuer un resserrage des écrous de culasses :

- Aux premiers 1.000 km (1^{re} visite de garantie)
- A 10.000 km (2^e visite de garantie)

Respecter l'ordre de serrage ainsi que les couples indiqués ci-après

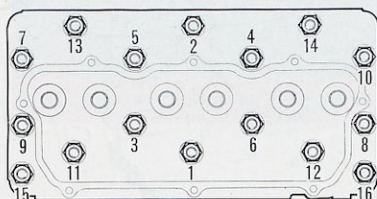
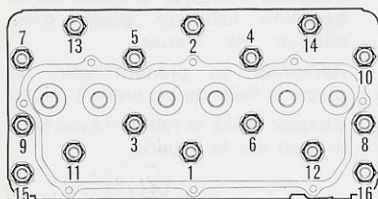

1^{re} opération : serrage à 7 ± 2 m/kg

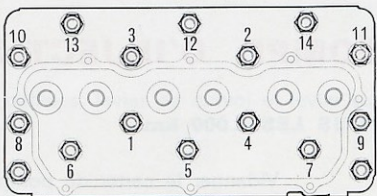
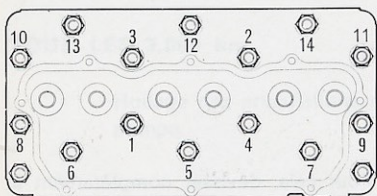

2^e opération : 1^{re} Phase serrage à 10 m kg.

2^e « « « 14 m kg.

3^e « « « $19 \pm \frac{0}{3}$ m kg.

NOTA - Les 2 écrous sans numéros ne seront pas repris en 2^e opération.

00-5 - Ordre de serrage des écrous de culasse.

SOUPAPES

Après intervention sur les culasses : remplacement du joint, resserrage des écrous, vérifier le jeu entre la queue de chaque soupape et son culbuteur.

Jeu aux culbuteurs mesuré à froid :

Admission : 0,25

Échappement : 0,50

ARRIVÉE D'HUILE SUR CULASSES

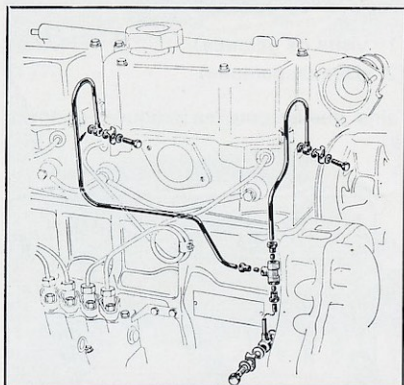

00-6 - Raccords d'arrivée d'huile sur culasse.

TOUS LES 15.000 km

Démonter les 2 vis creuses des raccords d'arrivée d'huile sur les culasses. Nettoyer à l'essence le bouchon calibre placé dans chaque vis creuse.

Remonter en prenant soin de placer le frein de vis entre 2 joints.

Bloquer la vis et rabattre avec soin le frein sur le 6 pans.

POMPE D'INJECTION

TOUS LES 3.000 km

Vidanger le carter de pompe. Pour cela, dévisser complètement à l'aide d'une clé six-pans mâle de 5, la vis située à la partie inférieure du couvercle de régulateur. Laisser l'huile s'écouler. Reboucher. Introduire environ 0,300 litre d'huile moteur neuve par l'orifice de la jauge. Attendre quelques secondes que le niveau s'établisse entre pompe et régulateur. Vérifier alors que le niveau se situe entre les 2 traits gravés sur la jauge.

TOUS LES 45.000 km

Vérification et réglage de la pompe au banc d'essai.

Rebloquer le manchon d'entraînement en s'assurant que le croisillon conserve un jeu de 0,2 à 0,5 entre les 2 plateaux.

Régler la commande d'accélérateur.

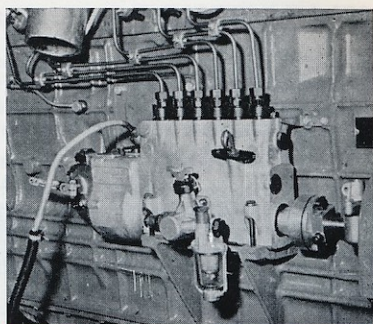

00-7 - Pompe d'injection 6 cylindres.

COMMANDE D'ACCÉLÉRATION

TOUS LES 3.000 km

Huilage des articulations sur pédales, levier de renvoi et levier sur pompe.

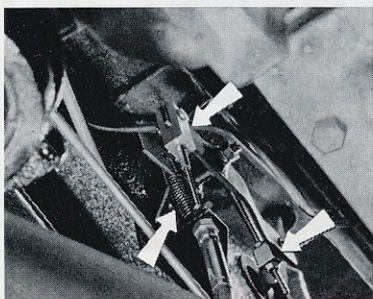

00-8 - Commande d'accélération C.S.A.

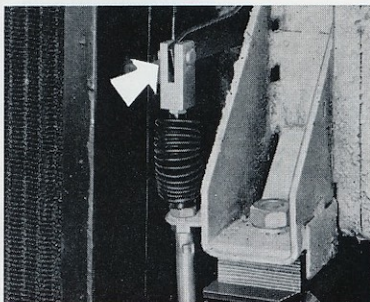

00-9 - Commande d'accélération CA.

INJECTEURS

TOUS LES 15.000 km

Faire vérifier par un spécialiste UNIC, le bon fonctionnement des injecteurs et leur tarage : 180 kg/cm². N'utiliser que les injecteurs du type prévu pour le moteur.

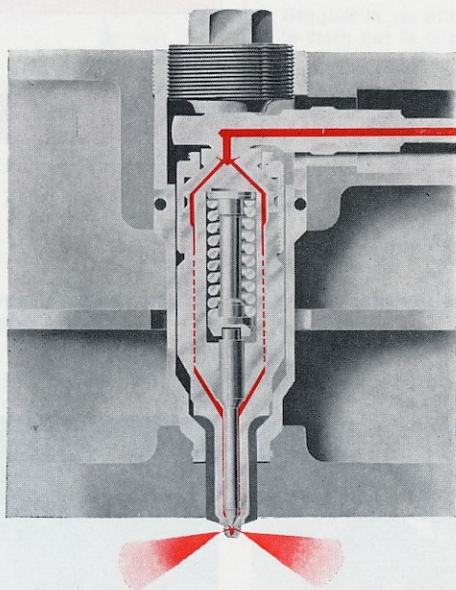

00-10 - Consigne de montage des tubes d'injection sur culasses.

Engager le tube par l'orifice latéral de la culasse, poser le bouchon et bloquer ce dernier en faisant basculer légèrement le tube pour assurer une portée correcte de l'embout sur l'injecteur.

TUBES D'INJECTION

S'il est nécessaire de remplacer un tube, ne monter que le modèle d'origine fourni par notre Service Pièces Détachées. Respecter les consignes de montage données ci-après et veiller à respecter aux emplacements définis les colliers antivibratoires réunissant les tubes 2 à 2.

LA BONNE TENUE DES TUBES EN DÉPEND.

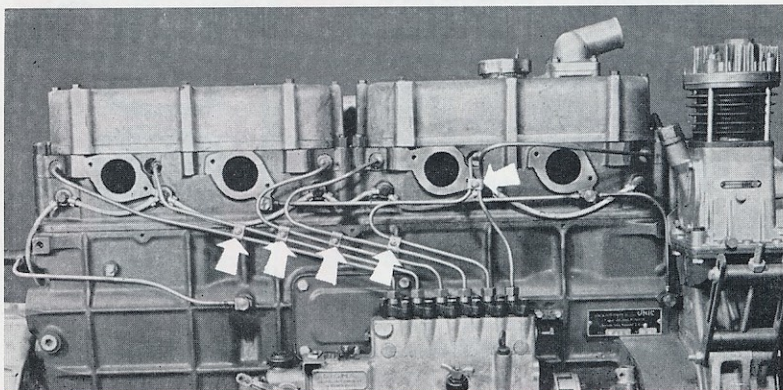

00-11 - Assemblage des tubes d'injection sur moteur 6 cylindres.

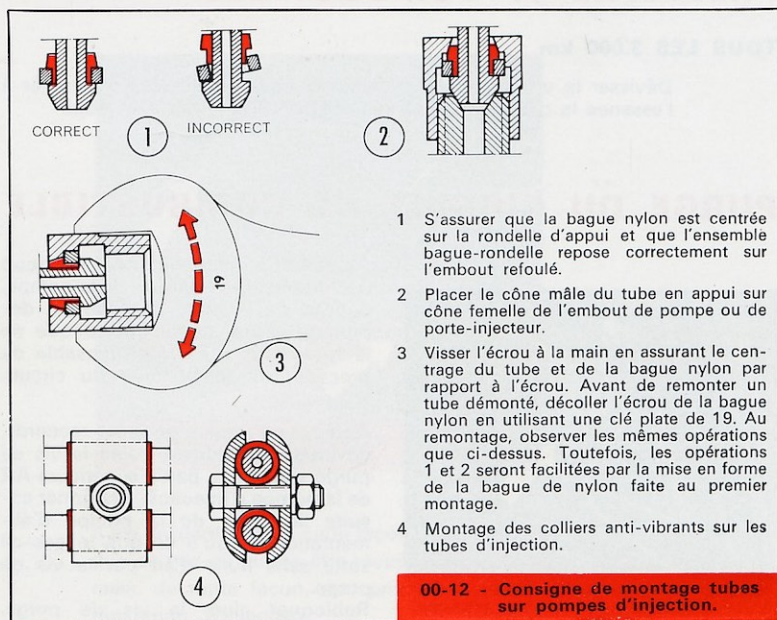

00-12 - Consigne de montage tubes sur pompes d'injection.

FILTRE A COMBUSTIBLE

TOUS LES 9.000 km

Remplacer la cartouche filtrante et, rincer la cuve du filtre. La cartouche usagée ne se nettoie pas et doit être jetée.

Le bon filtrage du combustible est la condition essentielle du fonctionnement correct du matériel d'injection et de sa longévité.

Après remontage du filtre à combustible, ne pas oublier de réamorcer le circuit de combustible et d'effectuer la purge d'air de la pompe d'injection comme indiqué page 17.

NE PAS NÉGLIGER CETTE OPÉRATION D'ENTRETIEN.



00-13 - Filtre à combustible.

PRÉFILTRE A COMBUSTIBLE

TOUS LES 3.000 km

Dévisser la vis inférieure, déposer la cuve et la rincer ; nettoyer à l'essence la cartouche filtrante en nylon. Remonter avec soin.

PURGE DU CIRCUIT DE COMBUSTIBLE

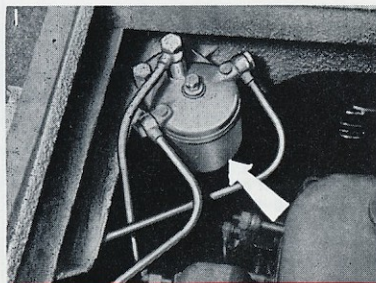

00-14 - Emplacement filtre combustible sur cabine avancée.

Après toute intervention sur le circuit de combustible : dépose de la pompe, dépose de la cuve du filtre ou démontage d'une partie quelconque de la tuyauterie, il est indispensable de procéder au réamorçage du circuit. Pour cela :

Après avoir resserré tous les raccords, dévisser de quelques tours la vis de purge située à la partie supérieure AR de la pompe d'injection. Actionner ensuite la tirette de la pompe d'alimentation, jusqu'à ce que le gas-oil sorte sans bulle d'air par la vis de purge.

Rebloquer alors la vis de purge.

PURGE DU RÉSERVOIR DE COMBUSTIBLE

Un réservoir de combustible respire : l'air prenant la place du gas-oil consommé est plus ou moins chargé de vapeur d'eau qui, à l'occasion d'une baisse de température, se condense sur les parois internes du réservoir pour s'accumuler ensuite à la partie inférieure.

Si cette eau parvient à la pompe et aux injecteurs, elle aura un effet oxydant très préjudiciable à la tenue de surface aussi finies que celles des éléments de pompe et des aiguilles d'injecteurs ; en outre, cette eau risque d'entraîner la mise hors d'usage rapide de la cartouche filtrante.

Pour éliminer ces inconvénients, une sage précaution consiste à effectuer chaque semaine une vidange partielle du réservoir à combustible.

Pour cela, dévisser le bouchon de purge ménagé à la partie inférieure du réservoir et laisser d'écouler 3 à 4 litres de gas-oil. De cette façon l'eau et autres dépôts qui s'accumulent au fond du réservoir seront éliminés.

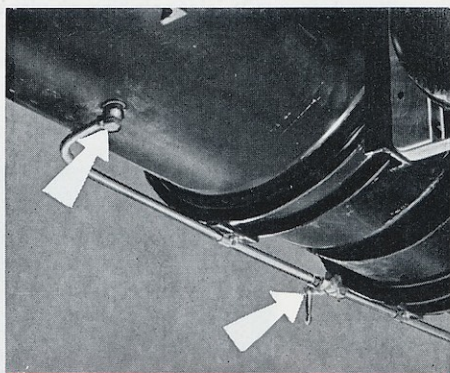

00-15 - Vue d'ensemble réservoir combustible.

Il est évident que de cette façon un peu de gas-oil est perdu, encore que ce gas-oil puisse être récupéré pour des nettoyages de pièces ; mais, de toute façon, son prix est peu de chose comparé à une réparation d'injecteur.

FILTRE A AIR

TOUS LES 3.000 km

- Déposer la cuve inférieure du filtre et y verser de l'huile moteur jusqu'à ce que le niveau atteigne la collerette ménagée sur la cuve. Ne pas dépasser ce niveau.

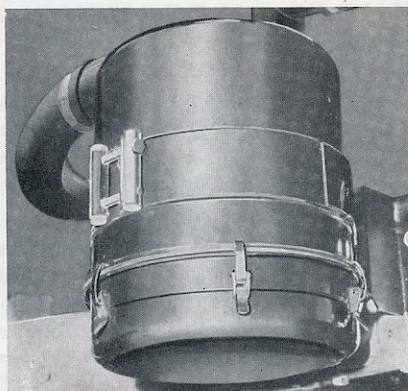

00-16 - Filtre à air à bain d'huile sur CA ou CSA.

TOUS LES 15.000 km

- Déposer la cuve inférieure, vider l'huile polluée et nettoyer la cuve.
- A la partie inférieure du tube central, retirer l'anneau élastique qui retient l'élément filtrant mobile,
- Dégager cet élément filtrant et le rincer dans un récipient contenant de l'essence ou du gas-oil ; l'enduire d'huile le moteur avant de le remettre en place.
- Remplir la cuve inférieure avec de l'huile moteur jusqu'au niveau indiqué : contenance 3,2 litres environ.
- Remplacer la cuve en veillant à ce que le joint soit bien en place.

POMPE A EAU

TOUS LES 3.000 km

Graissage sous pression avec graisse spéciale pour roulements.

TRÈS IMPORTANT

Ne pas laisser de façon prolongée la pompe à graisse en pression sur le graisseur ; agir par petits coups successifs en arrêtant le graissage dès que la graisse sort par le trou d'évacuation prévu sur le côté du corps de pompe : une injection brutale de graisse détériorerait le joint de protection du roulement AV.

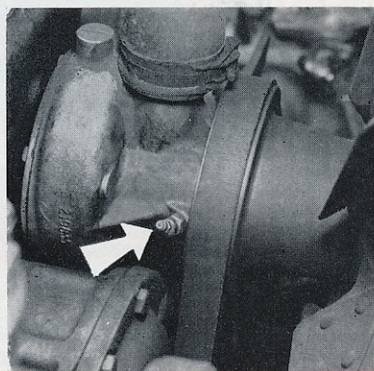

00-17 - Graisseur sur pompe à eau.

RADIATEUR D'EAU

CHAQUE JOUR

Vérifier le niveau de l'eau dans le radiateur. Compléter si nécessaire avec de l'eau aussi douce que possible (eau de pluie de préférence).

Contenance du circuit de refroidissement :

TOUS LES 45.000 km ou A LA FIN DE CHAQUE HIVER

Effectuer un rinçage du radiateur ou, mieux, faites-le détartrer par un spécialiste UNIC.

PROTECTION CONTRE LE FROID

Les véhicules neufs livrés pendant la saison froide ont leur eau de refroidissement additionnée d'antigel dans une proportion assurant une protection efficace jusqu'à - 15° C.

L'addition d'antigel est signalée par un papillon collé sur le pare-brise.

PENSEZ A AUGMENTER LA PROPORTION DU MÉLANGE SI LE CLIMAT L'EXIGE.

Si le circuit de refroidissement est insuffisamment protégé, vidangez-le en cas d'arrêt prolongé du véhicule.



00-18 - Bouchon de vidange à l'arrière du bloc cylindres (6 cyl.)

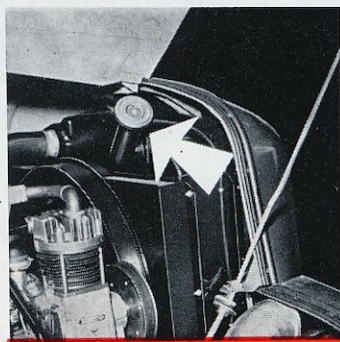

00-19 - Bouchon de remplissage du radiateur sur C.S.A.

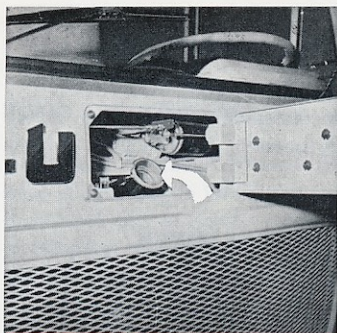

00-20 - Bouchon de remplissage radiateur sur CA.

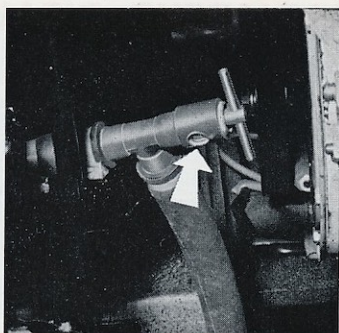

00-21 - Vidange d'eau sur radiateur CA.

PRÉCAUTIONS A PRENDRE APRÈS UTILISATION DE L'ADDITION ANTIGEL

Après l'emploi de l'antigel en hiver, il est recommandé de vidanger au printemps le circuit de refroidissement **ET DE NE PAS RÉCUPÉRER LA VIDANGE** dans laquelle subsiste cette addition d'antigel.

En effet les antigels du commerce comportent des additifs assurant une certaine réserve d'alcalinité en vue d'éviter la corrosion des pièces métalliques.

Cette réserve suffisante pour quelques mois se résorbe et disparaît peu à peu. Le produit peut alors devenir corrosif et risque d'attaquer les métaux ferreux tels que groupes, cylindres, culasses, tubulures, etc...

IL EST DONC INDISPENSABLE QUE LE RADIATEUR SOIT RINCÉ LE MOTEUR TOURNANT LÉGÈREMENT ACCÉLÉRÉ.

Refaire le plein avec de l'eau douce.

COMPRESSEUR D'AIR

TOUS LES 500 km
ou **CHAQUE JOUR**

Vérifier le niveau de l'huile dans le carter ; compléter avec de l'huile moteur si le niveau est au voisinage du mini de la jauge.

TOUS LES 15.000 km

Vidange et rinçage, remplissage au niveau (0,100 litre environ).

APRÈS LES PREMIERS 1.000 km

(1^{re} visite de garantie).

Ensuite **TOUS LES 15.000 km**

Démontage des clapets, les décalaminer soigneusement ; roder si nécessaire à la potée d'émeri, nettoyer à l'essence ; remonter avec le plus grand soin.

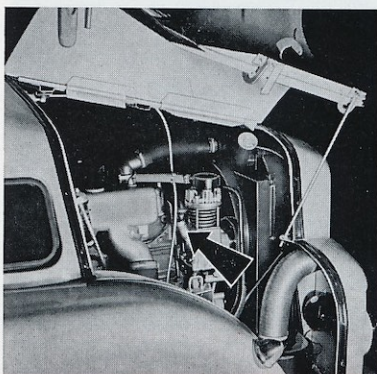

00-22 - Remplissage d'huile du compresseur sur CSA.

COURROIES

TOUS LES 3.000 km

Vérifier la tension des courroies. La paire de courroies entraînant ventilateur et dynamo se tend en desserrant l'écrou fixant le support de dynamo sur sa coulisse et en écartant la dynamo vers l'extérieur : rebloquer l'écrou. La courroie entraînant le compresseur d'air se tend en agissant sur la vis de tension du compresseur après avoir desserré les boulons inférieurs et supérieurs sur les coulisses.

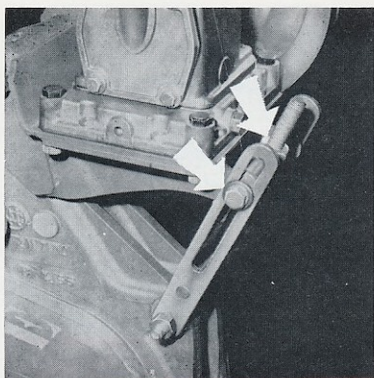

00-23 - Tension de courroie du compresseur.

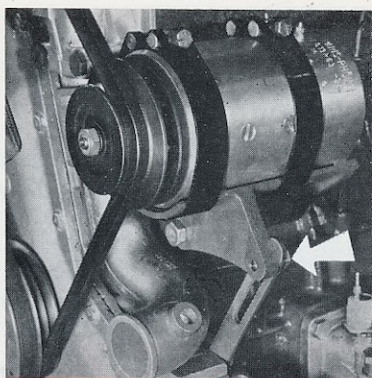

00-24 - Tension de courroie de dynamo (moteur 6 cyl).

REMARQUES

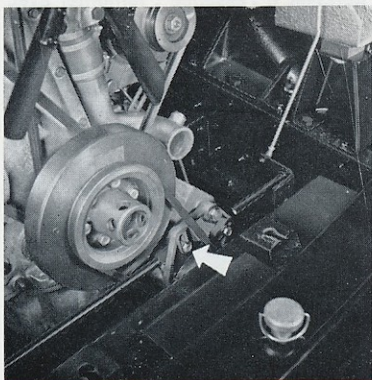

00-25 - Tension de courroie de pompe de servo-direction.

Les courroies trop tendues se détériorent aussi rapidement que celles qui le sont trop peu.

Une courroie convenablement tendue doit accuser une flèche de 1 cm environ sous la pression du doigt.

L'entraînement du ventilateur et de la dynamo est assuré par une paire de courroies trapézoïdales. En cas de remplacement d'une courroie les 2 courroies doivent être changées ensemble.

Notre Service Pièces Détachées livre ces courroies par paires, sélectionnées en fonction de leur longueur, de façon que leur tension puisse être réglée uniformément.

DURITES

TOUS LES 15.000 km

Vérification de toutes les durites sur circulation d'eau et circuit de combustible ; les remplacer si elles présentent le moindre signe de détérioration. Serrer les colliers avec précaution et sans exagération.

CHAPITRE **3** ENTRETIEN GÉNÉRAL (suite)

01 EMBRAYAGE ET COMMANDE

TOUS LES 3.000 km

Huilage des chapes aux extrémités des 2 tringles de la commande de débrayage.

TOUS LES 15.000 km

Réglage de la garde de débrayage. La course morte de la pédale d'embrayage doit être de 20 à 40 mm, afin d'assurer une garde de 3 mm environ entre fourchette et butée de débrayage.

L'usure des garnitures diminue cette garde qui doit être rétablie si nécessaire, sinon l'embrayage patinerait.

Pour cela : Dételer la chape sur la branche inférieure du levier de renvoi. Débloquer le contre-écrou de la chape et dévisser celle-ci : 1 tour complet correspond à une augmentation de la course morte de 8 mm environ.

Remonter la chape et arrêter son axe avec une goupille NEUVE ; rebloquer soigneusement le contre-écrou.

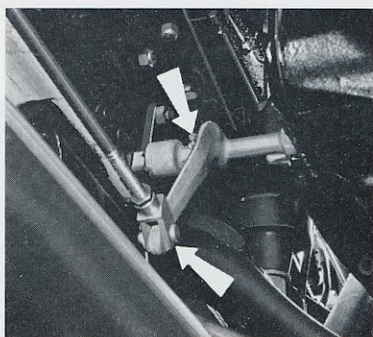

01-1 - Graissage de la Commande de débrayage CA ou CSA.

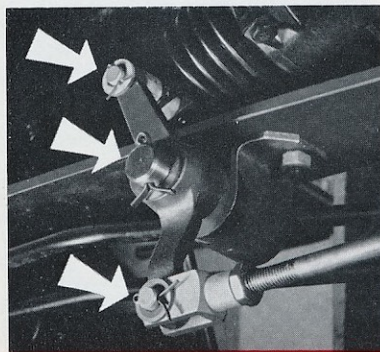

01-2 - Levier de renvoi de débrayage.

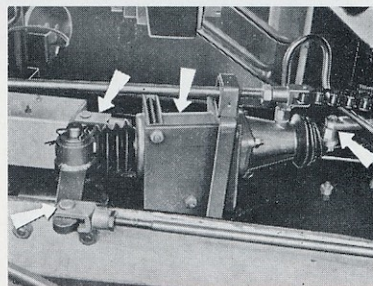

01-3 - Chapes sur cylindre d'assistance de débrayage (servo-débrayage)

02 BOITE DE VITESSES

A 1.000 km 1ère visite de garantie

ET TOUS LES 3.000 km

Vérification du niveau : 5 à 20 mm au-dessous de l'orifice de remplissage. Parfaire le niveau si nécessaire. Nettoyer le reniflard.

Toute obturation provoque des fuites d'huile.

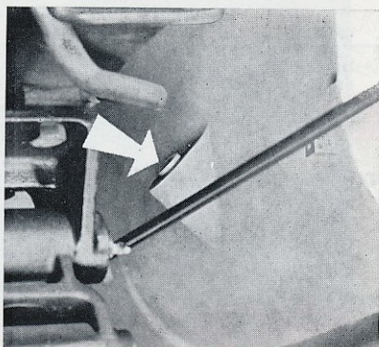

02-1 - Remplissage de la boîte de vitesses B 181.

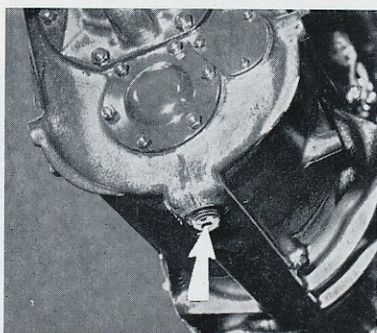

02-2 - Vidange de la boîte de vitesses B 181.

TOUS LES 15.000 km

Vidange et rinçage du carter.

Remplissage au niveau.

Contenance : 15 litres.

Spécification : Huile SAE 90 E.P.

NOTA

Le bouchon de vidange comporte une pastille magnétique ; la nettoyer soigneusement à chaque vidange.

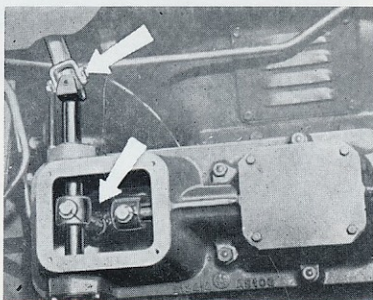

02-3 - Commande à distance de passage de vitesses (cardan et chapes).

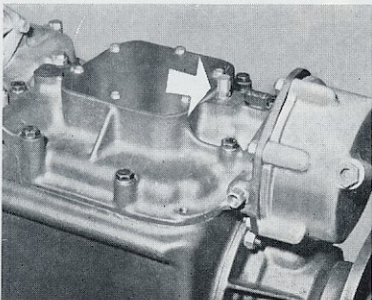

02-4 - Soupape d'aération sur boîte de vitesses B 181.

03 PONT ARRIÈRE

A 1.000 km

1ère visite de garantie

et **TOUS LES 3.000 km**
OU 75 HEURES.

Vérification du niveau dans le carter de pont 5 à 20 mm au-dessous de l'orifice de remplissage.

Parfaire le niveau si nécessaire.

TOUS LES 15.000 km
OU 375 HEURES.

Vidange et rinçage du carter de pont, remplissage au niveau.

Spécification :

Huile SAE 90 E.P.

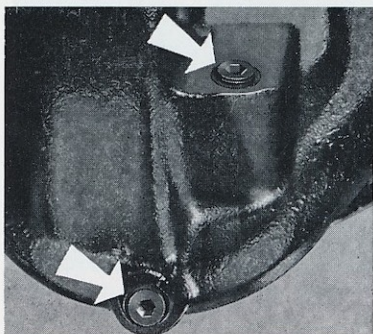

03-1 - Remplissage et vidange sur Pont AR P. 386.

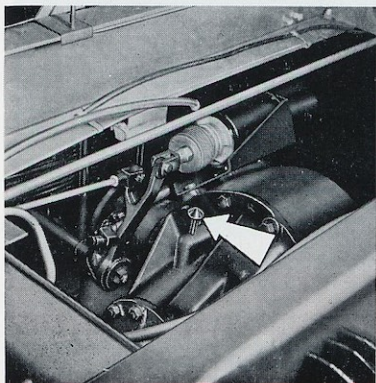

03-2 - Soupape d'aération sur Pont AR P. 386.

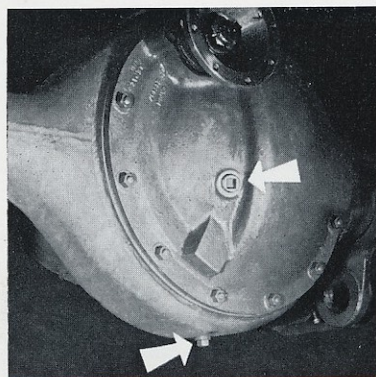

03-3 - Orifice de vidange et niveau sur pont AR n° 1 (chassis 6 x 4).

03 PONT ARRIÈRE (suite)

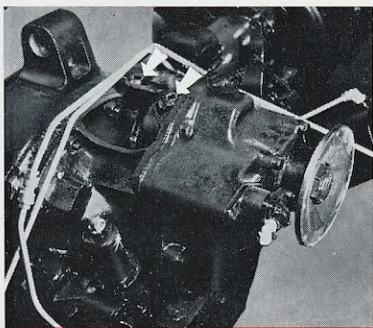

03-4 - Orifice de remplissage de carter principal et carter boîtier de différentiel sur Pont AR n° 1 (chassis 6 x 4).



03-5 - Emplacement du bouchon de vidange et de niveau sur Pont AR n° 2 (chassis 6 x 4).

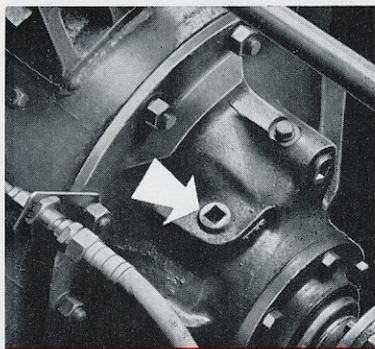

03-6 - Orifice de remplissage du carter de pont AR n° 2.

04 ESSIEU AVANT

A 1.000 km 1ère visite de garantie

et TOUS LES 3.000 km

Graissage sous pression des axes-pivots de fusée.

Rotules sur barres de direction et d'accouplement.

Spécification :

Graisse consistante neutre grahitée.

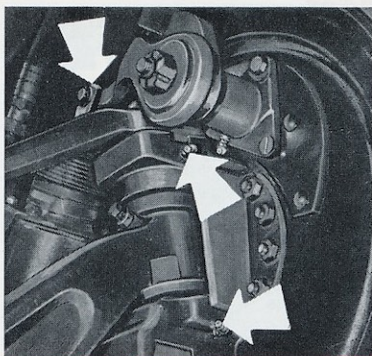

04-1 - Graissage axes de pivot - essieu E 236.

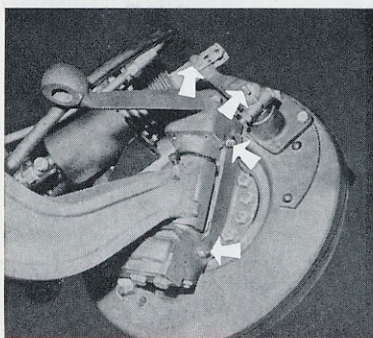

04-2 - Graissage axes de pivot - essieu E 251.

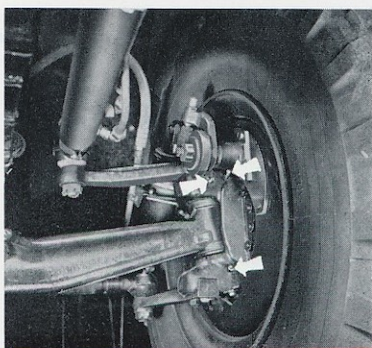

04-3 - Graissage axes de pivot - essieu E 252.

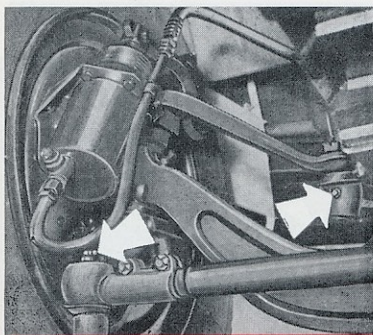

04-4 - Graisse rotules de barre d'accouplement et arrière de direction.

TOUS LES 45.000 km

Confier votre véhicule à un spécialiste UNIC qui vérifiera :

- Le jeu de la direction.
- Le serrage du boîtier sur le longeron.
- Le pincement des roues AV.

05 DIRECTION

TOUS LES 15.000 km

Vérification du niveau dans le boîtier :
5 à 20 mm en dessous de l'orifice de remplissage.

Parfaire le niveau si nécessaire.

Spécification :

Huile SAE 90 E.P.

SERVO-DIRECTION

AUX PREMIERS 1.000 km

(1^{re} visite de garantie).

ENSUITE TOUS LES 9.000 km

Vidange du circuit, nettoyage du filtre, remplissage du réservoir.

Spécification :

Voir tableau ci-après.

Contenance :

3 litres.



05-1 - Bouchon de remplissage boîtier de direction (cabine CSA).

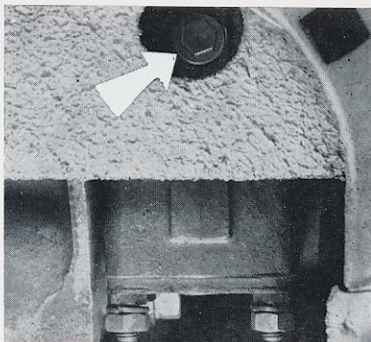

05-2 - Bouchon de remplissage de boîtier de direction (C. A.).

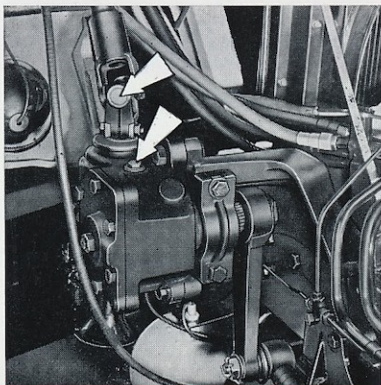

05-4 - Remplissage des boîtiers de direction et graissage des cadrans de colonne de direction (cabine bascul.)

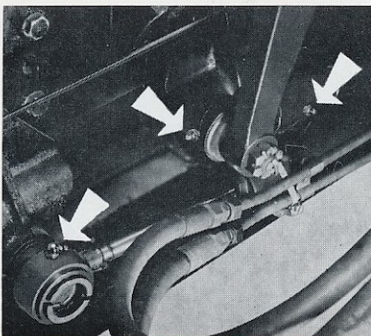

05-3 - Graissage barre de direction AV et rotule de servo-direction.



05-5 - Réservoir de liquide de servo-direction sur C.S.A.

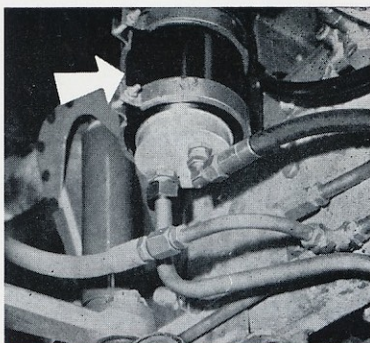

05-6 - Vidange du circuit hydraulique de servo-direction sur CA.

MARQUES PRÉCONISÉES PAR LA SOCIÉTÉ BENDIX

MARQUES

ANTAR
 ESSO
 MOBIL
 SHELL
 CALTEX
 PURFINA

QUALITÉS

Transantar
 Automatic - fluid 55 A -
 Mobil fluid 200 Y
 Donax T 6
 Texamatic fluid 5110 A
 Purfimatic fluid

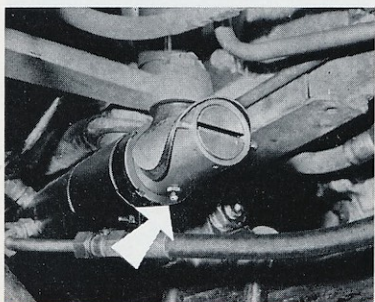

05-7 - Graissage de la barre de direction, rotule AV, servo-direction.

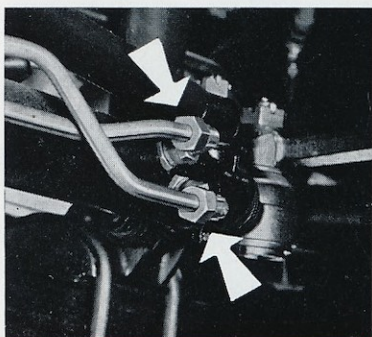

05-8 - Vidange du circuit hydraulique de servo-direction.

06 SUSPENSION

AUX PREMIERS 1.000 ET 3.000 km

Reblocage des écrous de sécurité fixant les mains de ressort AV et AR sur les longerons.

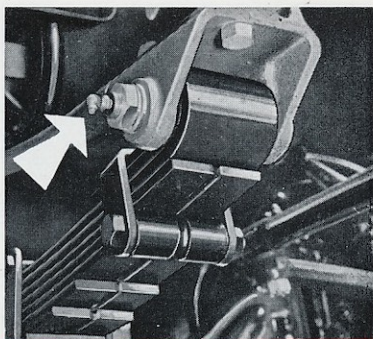

06-1 - Axe avant de ressort AV.

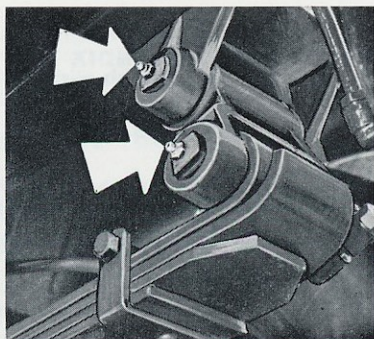

06-2 - Jumelle AR de ressort Avant.

AUX PREMIERS 1.000 PUIS TOUS LES 3.000 km

Graissage sous pression des axes de ressorts avec :

GRAISSE CONSISTANTE NEUTRE GRAPHITÉE.

TOUS LES 15.000 km

Huilage des lames avec de l'huile moteur ; cette opération sera facilitée en soulevant le châssis avec un cric : les lames, sollicitées par le poids de l'essieu, s'écartent facilement.

Resserrage des écrous sur étriers fixant les ressorts.

TOUS LES 45.000 km

Grattage et nettoyage complet des lames de ressorts.

Graissage avec GRAISSE CONSISTANTE NEUTRE GRAPHITÉE.

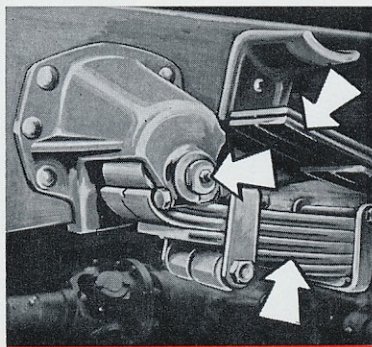

06-3 - Axe avant de ressort AR.

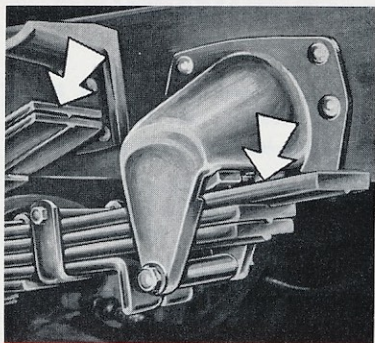

06-4 - Patins de ressort AR.

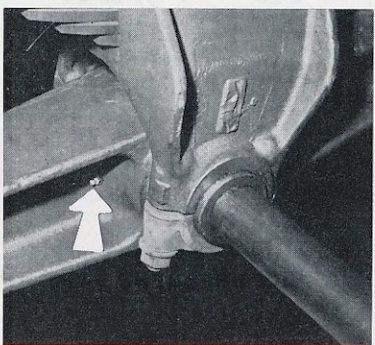

06-5 - Graissage axe des balanciers de suspension AR (6 x 4).

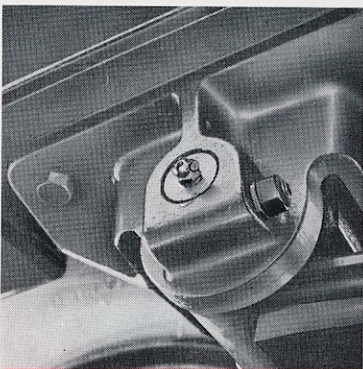

06-6 - Graissage axe AV de ressort AR (6 x 4).

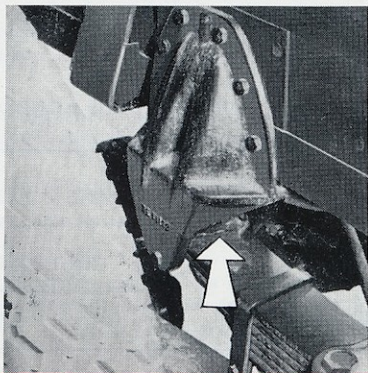

06-7 - Graissage des patins de ressort AR (6 x 4).

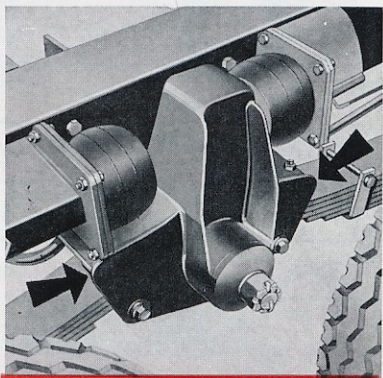

06-8 - Graissage patins de ressorts AR. et lames sur balancier - châssis 6 x 2

MOYEUX - ROUES - PNEUMATIQUES

CHAQUE SEMAINE : Vérifiez la pression des pneus ceux-ci étant froids. Rétablissez si nécessaire les pressions aux valeurs indiquées dans le tableau ci-après.

PRESSIONS DE GONFLAGE DES PNEUMATIQUES

TYPE DE CHASSIS	MICHELIN		DUNLOP		KLEBER-COLOMBES	
	E 20x/E 20xT		E-20		ES-20	
P 200 A 6x2	7	6,5	6	5	6,5	6
	F-20/1200-20x		6-20		F6-20	
P 12 R	5,5	8,5	4,5	7	4,5	7
P 200	7,4	8,5	5,8	7	4,5	7
T 200	5,5	8,5	4	7	4,5	7
P 200 CH	7,4	8,5			8	8,5
P 200 CH 6x4	(VOIR NOTICE DE CONDUITE)					
P 200 A	7,4	8,5	5,8	7	5,8	7
T 200 A	5,5	8,5	4	7	4,5	7

PERMUTATION DES PNEUMATIQUES

TOUS LES 15.000 km

Permuter les pneumatiques pour égaliser leur usure.

- La fréquence des permutations est à porter à 8.000 km ou même 6.000 km si une irrégularité d'usure est décelée entre les différents pneus.
- Si l'usure de la bande de roulement présente une anomalie caractérisée faire procéder à une vérification de la géométrie du train avant.
- Inclure la roue de secours dans la permutation en tenant compte si possible des crevaisons ayant pu intervenir entre deux permutations.
- Ne jumeler que des pneus de même marque, de même type et d'usure sensiblement égale, en montant toutefois le plus usé à l'intérieur.

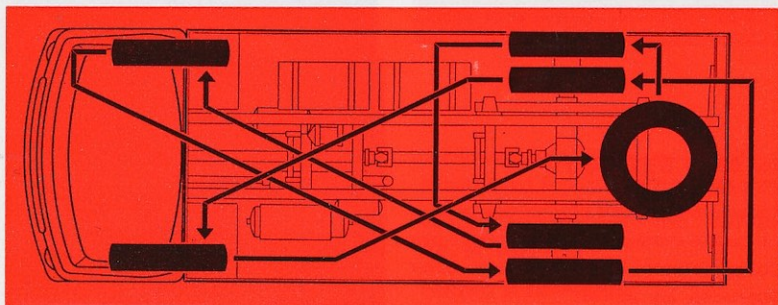

06-8 - Schéma de permutation des pneus (châssis 4 x 2).

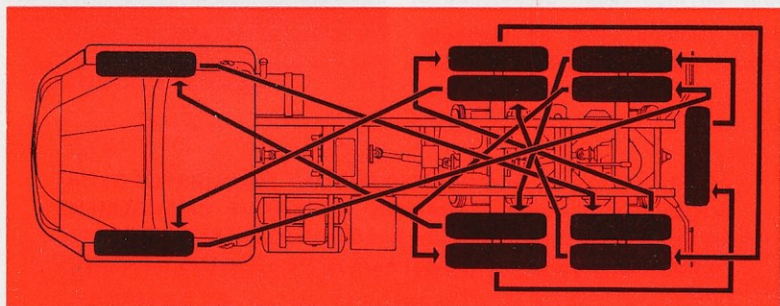

06-9 - Schéma de permutation des pneus (châssis 6 x 4).

RECOMMANDATIONS POUR LA POSE DES ROUES

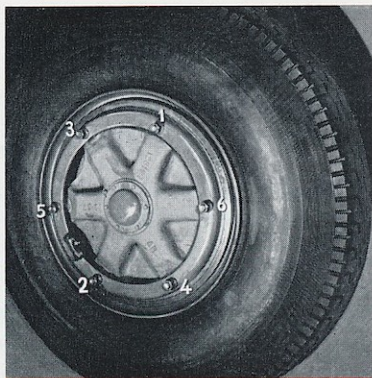

06-10 - Ordre de serrage des roues AV

- Serrez les écrous progressivement en passant d'un écrou à celui diamétralement opposé de façon que la roue se centre correctement. Ne serrez pas complètement un écrou sans avoir approché les autres.

- Avant de retirer le cric, donnez à la roue un mouvement de rotation et

contrôlez que le voilage de la roue n'exède pas 4 mm. Sinon agissez sur les écrous fixant le cercle de jante pour réduire le voilage.

- Bloquez parfaitement les écrous lorsque la roue reposera au sol



06-11 - Ordre de serrage des roues AR

LES ROUES AV DE NOS VÉHICULES SONT ÉQUILIBRÉES DYNAMIQUEMENT AVANT LIVRAISON. A CHAQUE CHANGEMENT DE ROUE OU PERMUTATION, IL EST RECOMMANDÉ DE FAIRE RÉÉQUILIBRER LES ROUES AV PAR VOTRE CONCESSIONNAIRE UNIC.

MOYEURS

TOUS LES 45.000 km

Dépose des moyeux AV et AR.
Examen des tambours et garnitures.
Nettoyage au pétrole des roulements.
Graissage avec graisse spéciale pour roulements.
Quantité par moyeu AR : 1 kg environ.
Quantité par moyeu AV : 0,5 kg env.

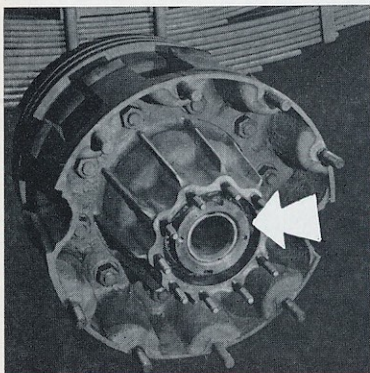

06-13 - Graissage des moyeux AR.

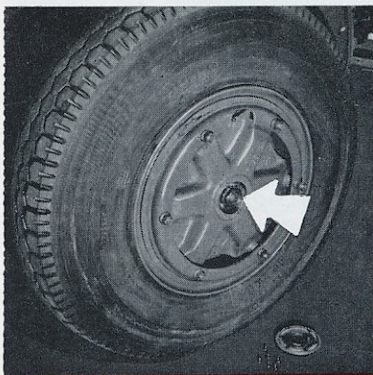

06-12 - Graissage du moyeu AV.

TOUS LES 9.000 km

Vérification du jeu des moyeux AV et AR.
Parfaire si nécessaire.
Bourrer de graisse les interstices des roulements et introduisez le restant dans le moyeu entre les roulements.
Montage de joints antifuite neufs, repose du moyeu et réglage des roulements.

**CES OPÉRATIONS EXIGENT UN OUTILLAGE APPROPRIÉ.
CONFIEZ-LES A UN SPÉCIALISTE UNIC.**

07 TRANSMISSION

TOUS LES 3.000 km

Graissage sous pression avec graisse spéciale pour roulements des paliers de transmission, croisillons et coulisses de cardan.

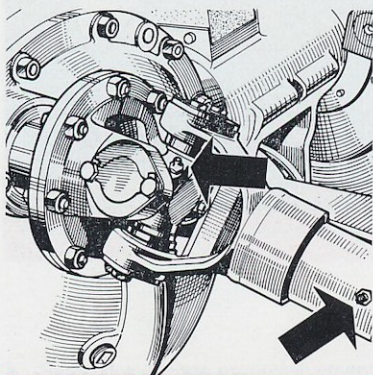

07-2 - Arbre entre pont AR et cardan véhicule 6 x 4.

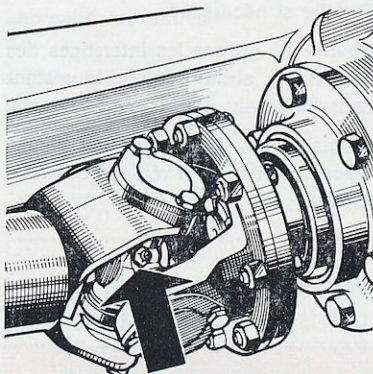

07-3 - Cardan sur entrée de pont AR véhicule 6 x 4.

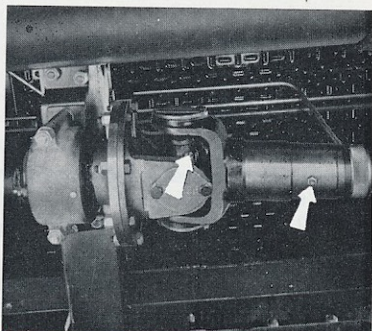

07-1 - Palier intermédiaire de transmission et coulisse de cardan

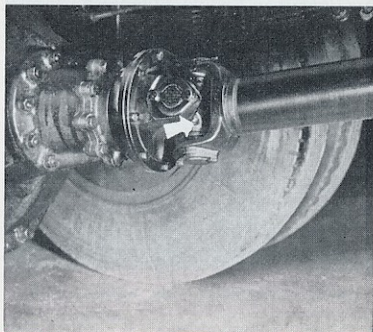

07-4 - Cardan de l'entrée de Pont AR en coulisse. Véhicule 6 x 2.

08 FREINAGE

(CHASSIS 4 x 2)

TOUS LES 3.000 km

Graissage sous pression des paliers de renvoi AR et des paliers d'arbres de cames.

Huilage des articulations du pédalier et du levier de frein à main, de toutes les chapes sur tringleries de commande de la centrale de freinage et du frein à main.

TOUS LES 15.000 km

Rattrapage du jeu entre garnitures et tambours ; pour cela, soulevez les roues. Sur le levier de came, débloquent le contre-écrou de la vis de réglage.

Tandis que vous faites tourner la roue à la main, visser la vis de réglage jusqu'à percevoir le frottement des garnitures sur le tambour.

Desserrer alors la vis d'un tour complet pour obtenir un jeu de fonctionnement correct, et rebloquer le contre-écrou. La roue doit avoir retrouvé sa libre rotation et la course d'attaque de la tige de piston est alors de 10 à 20 mm. Opérer de même pour les 2 roues AR et les 2 roues AV.

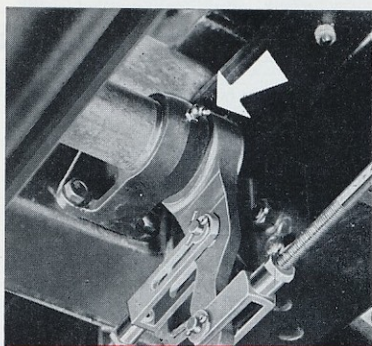

08-1 - Graissage axe de palonnier et chapes (6 x 2).

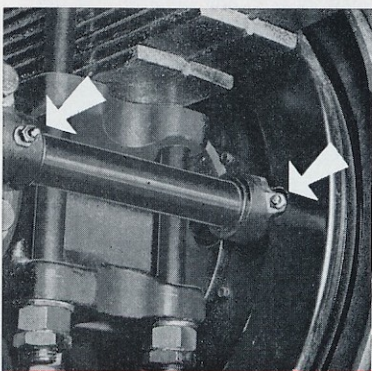

08-2 - Graissage paliers d'arbres à cames.

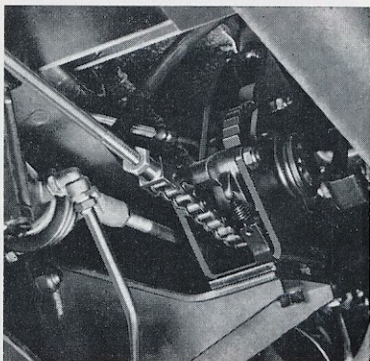

08-3 - Graissage mécanisme de frein à main.

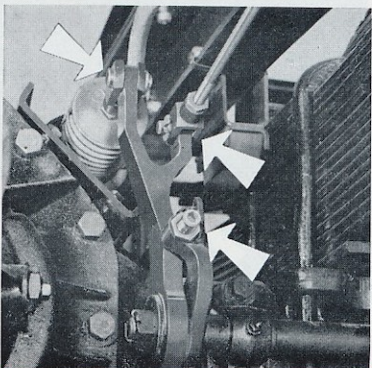

08-4 - Graissage chapes sur levier de Cde de frein AR et réglage.

08 FREINAGE (suite)

TOUS LES 6.000 km

Vérification visuelle des canalisations, raccords et réservoirs. Essai de l'efficacité des freins.

NOTA

Sur les châssis dont l'essieu AV est du type E 251 le levier de came ne comporte pas de vis de réglage ; la tige de piston est attelée au levier par une chape à 3 trous : Placez l'axe de la chape dans le trou qui confère le minimum de course au piston, sous la condition que les mâchoires, au repos, ne « lèchent » pas le tambour. Arrêtez l'axe par une goupille NEUVE.

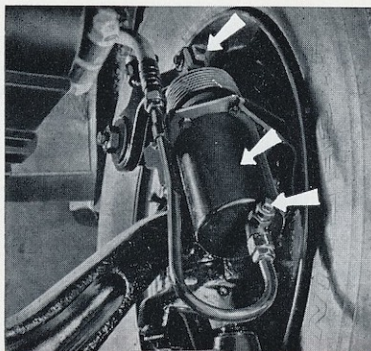

08-5 - Graissage chapes sur levier de frein AV et réglage de frein (E 251).

TOUS LES 45.000 km

Dépose des moyeux (voir page 35)
L'examen des tambours et garnitures permettra de décider s'il est opportun de rectifier les tambours et de remplacer les garnitures.

NOTA

Les garnitures sont collées sur les mâchoires ; confiez leur regarnissage à votre Concessionnaire UNIC.



08-6 - Chapes sur levier de frein AV et réglage de frein (E 236 et E 252).

**CES OPÉRATIONS EXIGENT UN OUTILLAGE APPROPRIÉ.
CONFIEZ-LES A UN SPÉCIALISTE UNIC.**

CHASSIS 6 x 4

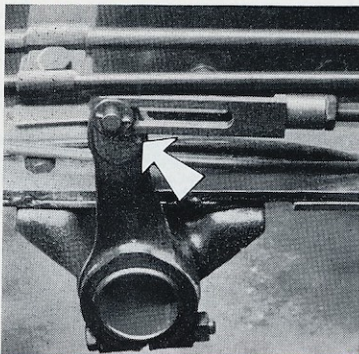

08-7 - Graissage chape côté intérieur sur renvoi intermédiaire de frein à main (6 x 4).

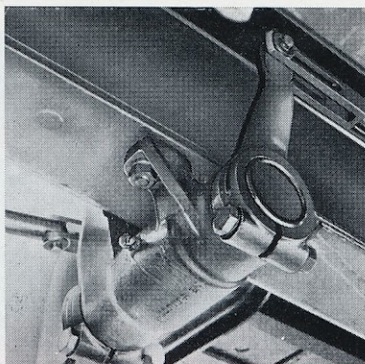

08-8 - Graissage chape côté extérieur sur renvoi intermédiaire de frein et graissage de l'axe sur (6 x 4).

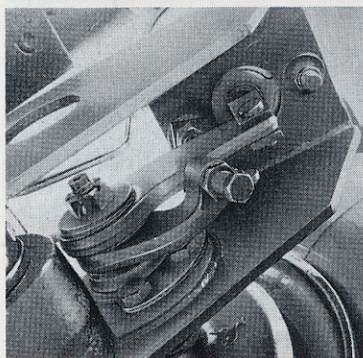

08-9 - Graissage chape Ressort et réglage sur levier de frein Pont AR N° 1.

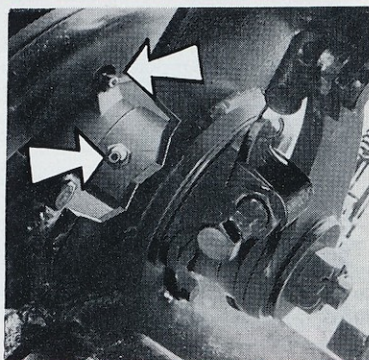

08-10 - Axe de came de frein sur palier et plateau de frein Pont AR N° 1.

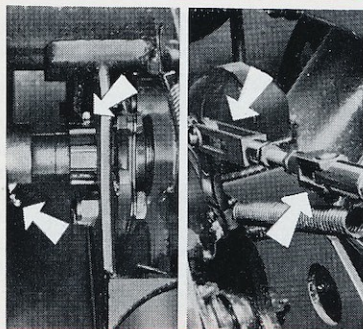

08-11 - Axe de came de frein huilage chape et réglage sur Pont AR N° 2.

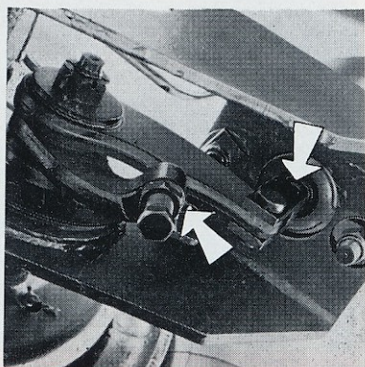

08-12 - Graissage chape et ressort et réglage du levier sur Pont AR N° 2.

APPAREILS DE FREIN A AIR COMPRIMÉ

Centrale de freinage

Cet appareil n'exige aucun entretien particulier. Nous conseillons seulement lors d'une révision générale du véhicule, **TOUS LES 90.000 km** par exemple, de déposer l'appareil et de le démonter à l'établi pour nettoyer l'épurateur, examiner la coupelle et garnitures en caoutchouc, les clapets et leurs sièges et de remplacer toute pièce douteuse.

Le remontage doit être fait avec le plus grand soin et une propreté rigoureuse.

Les différents cylindres et pistons seront enduits d'une légère couche de **GRAISSE SPÉCIALE POUR CYLINDRES DE FREIN**.

NOTA

Toutes les gaines en caoutchouc protégeant la commande des différents appareils doivent être remplacées si elles présentent le moindre défaut.

GRAISSAGE AVEC GRAISSE SPÉCIALE POUR APPAREILS A AIR COMPRIMÉ.

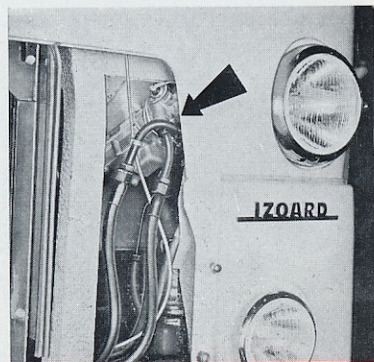

08-15 - Entretien du robinet de freinage. Commande au pied sur C.A. basculante.

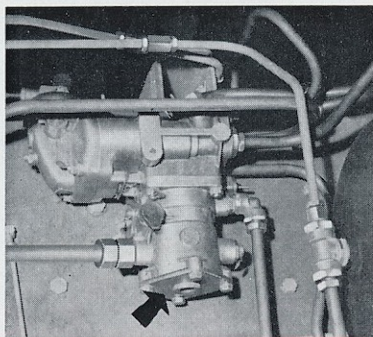

08-13 - Entretien de la centrale de freinage.

Cylindres de frein

TOUS LES 24.000 km

Démontage des cylindres.

Nettoyage des pièces à l'ESSENCE UNIQUÉMENT.

Examen des coupelles et des gaines de protection.

Remplacement si nécessaire.

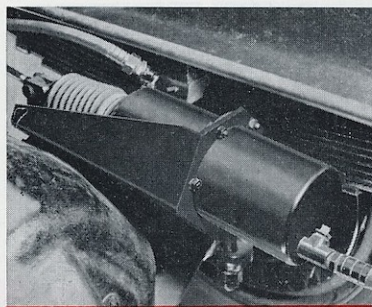

08-14 - Entretien cylindres de frein.

Cylindre de commande de réducteur sur boîte de vitesses.

Commande des vitesses assistées
Cylindre de servo-débrayage.

Dépose de ces appareils pour démon-
tage, nettoyage et graissage comme
indiqué pour les cylindres de frein.

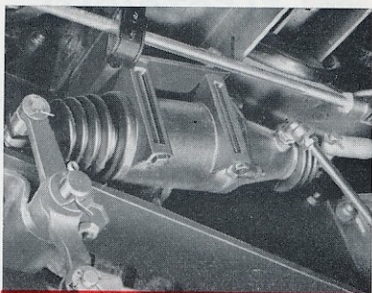

08-16 - Entretien cylindre de commande de servo-débrayage.

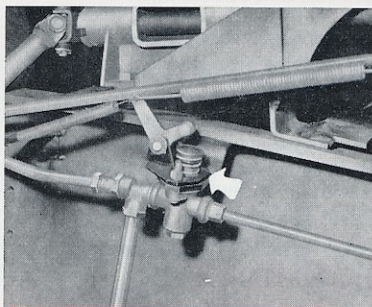

08-17 - Entretien valve de réducteur de vitesses.

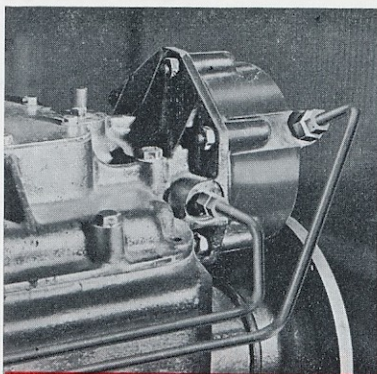

08-18 - Entretien de cylindre de Cde de réducteur sur boîte B. 181.

RÉSERVOIR D'AIR

- **DEUX FOIS PAR SEMAINE**, par temps normal.
- **CHAQUE SOIR**, par temps froid.

Vidangez les réservoirs ; pour cela, dévissez les bouchons inférieurs de quelques tours pour dégager le trou de purge et expulser l'eau et l'huile qui se sont déposées dans les réservoirs.

Dès qu'il ne s'écoule plus ni eau ni huile, rebloquez le bouchon avec soin.

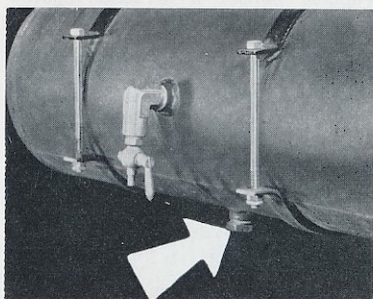

08-19 - Entretien Purge des Réservoirs d'air.

S'ASSURER QUE LES FREINS SE DESSERRENT BIEN APRÈS UN FREINAGE PAR LA PÉDALE OU PAR LE LEVIER DE FREIN A MAIN.

09 ÉLECTRICITÉ

DYNAMO ET DÉMARREUR

TOUS LES 15.000 km

Quelques gouttes d'huile moteur dans le graisseur côté collecteur.

ATTENTION !

Un graissage excessif risquerait d'en-crasser le collecteur.

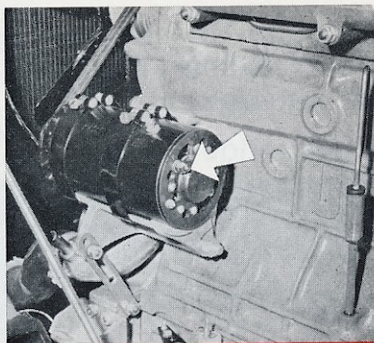

09-1 - Entretien de la dynamo.

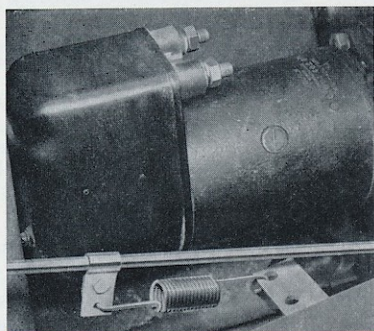

09-2 - Entretien du démarreur.

TOUS LES 45.000 km

NETTOYER LES BALAIS ET PORTE-BALAIS.

Vérifier le bon coulisement des balais dans leur porte-balais. Remplacer les balais par des balais d'origine si leur longueur est inférieure à 10 mm.

FUSIBLES

L'affectation de chaque fusible est repérée à l'intérieur du couvercle du coffret.

Chaque porte-fusible comprend 2 fusibles de rechange. Si cette réserve s'épuise pensez à la faire regarnir par votre Concessionnaire UNIC.

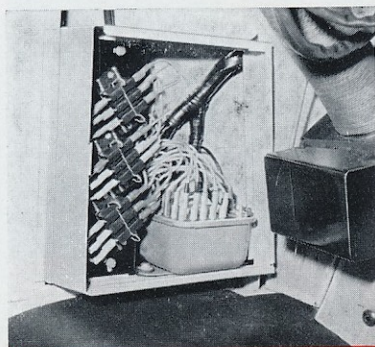

09-3 - Emplacement fusibles sur C.S.A.

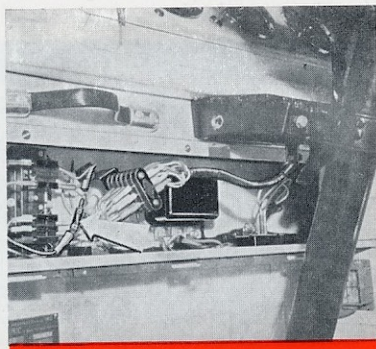

09-4 - Emplacement fusibles sur CA.

BATTERIES

TOUS LES 15 JOURS EN ÉTÉ

TOUS LES MOIS EN HIVER

Vérifier le niveau du liquide (10 mm au-dessus des plaques) s'il est insuffisant, le compléter avec de :

**L'EAU DISTILLÉE EXCLUSIVEMENT
NE JAMAIS AJOUTER D'ACIDE**

La batterie (la face supérieure en particulier) doit être maintenue propre et sèche.

Les bornes et les cosses ne doivent pas rester sulfatées, les nettoyer et les enduire de vaseline.

Contrôler de temps à autre l'état de charge des différents éléments en mesurant la densité de l'électrolyte avec un pèse-acide.

Batterie chargée : Densité 1,265 (30° Bé)

Batterie déchargée : Densité 1,125 (16° Bé)

ATTENTION !

Par froid intense, si la batterie est insuffisamment chargée, l'électrolyte peut geler et faire éclater la cuve.

Point de congélation de l'électrolyte :

16° Bé - 9° C

16° Bé - 27° C

30° Bé - 60° C

Si le véhicule doit rester inactif pendant plus d'un mois, il est recommandé de retirer la batterie et de la confier à un spécialiste.



09-5 - Emplacement des fusibles sur C.A. basculante.

10 **DIVERS**

ESSUIE-GLACES

TOUS LES 3 MOIS ENVIRON

Démonter les bras, et pendant que le moteur d'essuie-glace tourne, déposer une goutte d'huile de vaseline à l'extrémité de chacun des axes. Huiler également les rotules des tringles de commande

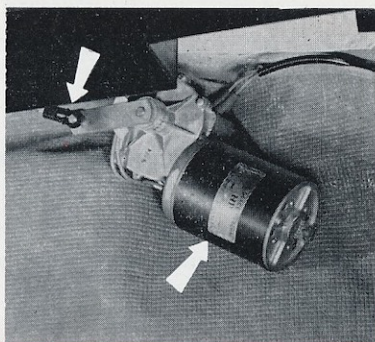

10-1 - Emplacement moteur essuie-glace - CSA.

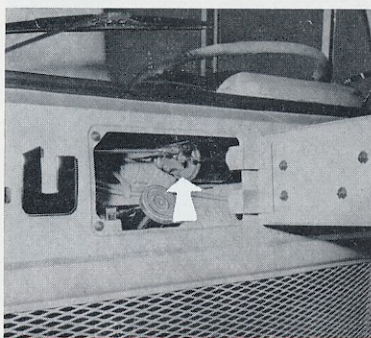

10-2 - Emplacement moteur essuie-glace - CA.

CABLES DE COMPTEUR ET DE TACHYMÈTRE

Vérifier l'état des câbles et les huiler.

PORTIÈRES

Déposer quelques gouttes d'huile de vaseline sur les charnières, dans les serrures, sur les pènes et gâches.

CABINE

Vérifiez le serrage des vis de fixation (4 sur les longerons, 2 sur la traverse à l'AR de la cabine).

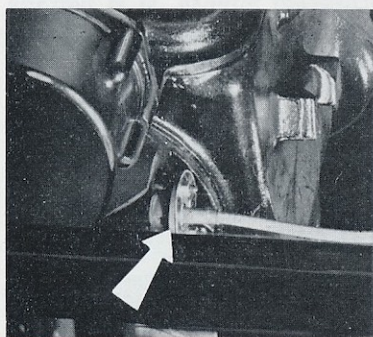

10-3 - Prise de compteur vitesses sur BV - B 181.

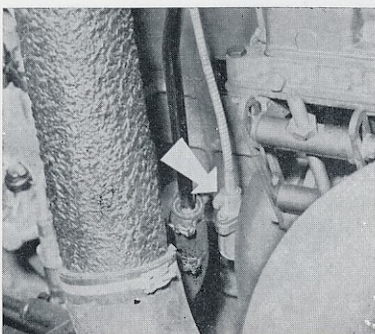

10-4 - Prise de compte-tour sur moteur

CABINE BASCULANTE

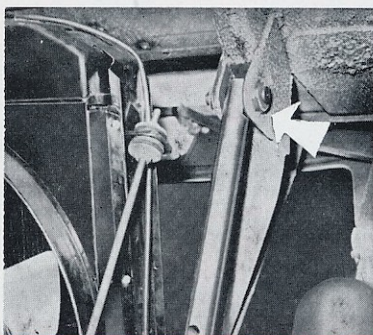

10-5 - Articulation supérieure du vérin de basculement de la cabine.

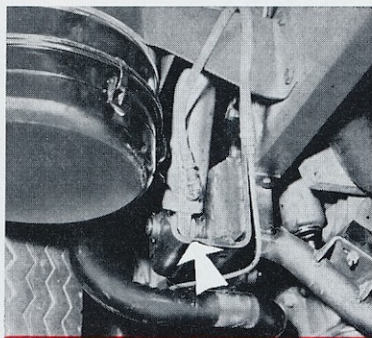

10-6 - Articulation inférieure du vérin de basculement de la cabine.

- Vérification et graissage des axes d'articulation de cabine et des axes de verrin de levage (graissage sous pression).
- La pompe hydraulique ne nécessite pas d'entretien particulier.
- Vérification des fluid-blocs de repos de cabine.

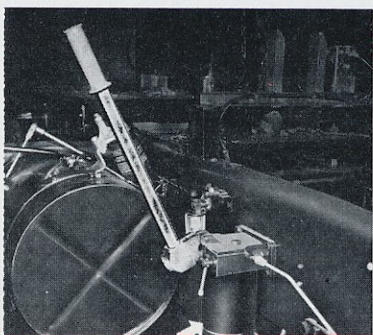

10-7 - Pompe hydraulique pour levage de cabine.

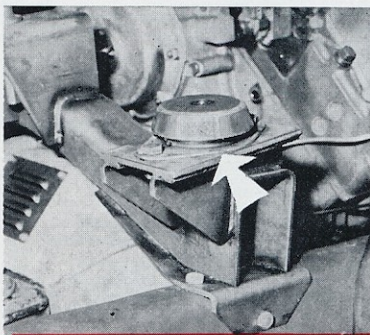

10-8 - Fluid Blocs. Repos de la cabine

CABINE BASCULANTE (suite)

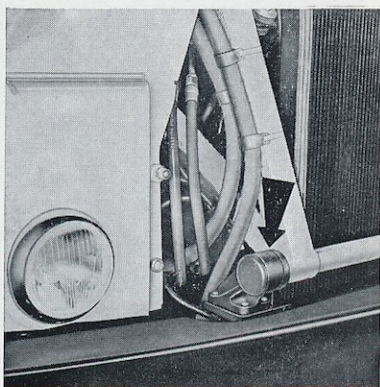

10-9 - Axes d'articulation de cabine.

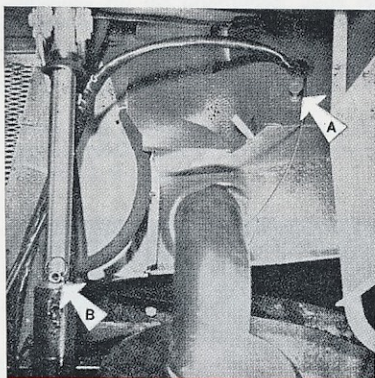

10-10 - Commande de démarreur sur cabine.

**GARANTIE
PIÈCES
D'ORIGINE
UNIC
DE LONGEVITE**

Seules
les pièces
détachées
d'origine
UNIC
vous offrent
garantie,
sécurité,
longévité.
Pensez-y !

DISPOSITIONS A PRENDRE DANS LES CONDITIONS PARTICULIÈRES D'UTILISATION

**PAR
GRAND
FROID**

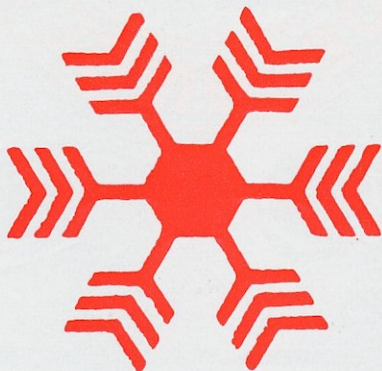

Dans les régions où la température ambiante est généralement inférieure à -10°C , employez pour la lubrification du moteur une huile détergente SAE 20 supplément 1.

Les démarrages par froid intense exigent un surcroît de travail du démarreur, en conséquence :

SURVEILLEZ L'ÉTAT DE CHARGE DE LA BATTERIE.

N'oubliez pas que l'électrolyte d'une batterie déchargée peut geler et faire éclater les cuves (voir page 43).

Utilisez un cache-radiateur, afin de permettre au moteur d'atteindre la température optimum de fonctionnement.

PARCAGE : L'eau du circuit de refroidissement doit être additionnée d'antigel en proportion suffisante pour assurer une protection efficace compte tenu de la température minimum possible (voir page 19). Sinon, en cas d'arrêt prolongé, le circuit de refroidissement doit être vidangé complètement.

Vidangez chaque soir les réservoirs d'air (voir page 41).

GAS-OIL : Le gas-oil fige vers -15°C , ce qui entraîne des perturbations dans l'alimentation en combustible : parquer, si possible, le véhicule dans un local dont la température ambiante ne risque pas de descendre au-dessous de -10°C .

Enfin, rappelez-vous que le remplissage du circuit de refroidissement avec de l'eau chaude facilitera beaucoup le départ à froid.

PAR GRANDE CHALEUR

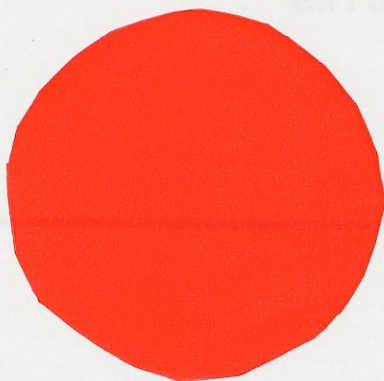

Dans les régions où la température ambiante est supérieure à $+ 35^{\circ} \text{C}$, employez pour la lubrification du moteur une huile détergente SAE 50 supplément 1. Surveillez fréquemment le niveau de l'électrolyte dans les batteries (1 cm au-dessus des plaques).

Le radiateur doit être maintenu très propre : éliminez à la brosse les herbes, insectes ou sable retenus entre les ailettes. Procédez à des détartrages fréquents si l'eau utilisée n'est pas aussi douce que souhaitable.

Maintenir le niveau de l'eau au voisinage du maximum.

Ne laissez pas peiner le moteur sur une combinaison de vitesse trop élevée : rétrogradez dès que le régime du moteur baisse,

EN ALTITUDE



L'air se raréfie à mesure que l'altitude augmente : il en résulte une baisse de puissance du moteur.

En outre, la masse d'air qui traverse le radiateur est plus faible, le moteur aura donc tendance à chauffer ce qui est aggravé par le fait que la température d'ébullition de l'eau s'abaisse en même temps que la pression atmosphérique.

En conséquence, prendre vis-à-vis du radiateur les mêmes précautions que par grande chaleur.

Maintenir le moteur à un régime élevé pour activer la circulation de l'eau, de l'air et de l'huile.

**SCHÉMAS
D'INSTALLATION
DE FREINAGE**



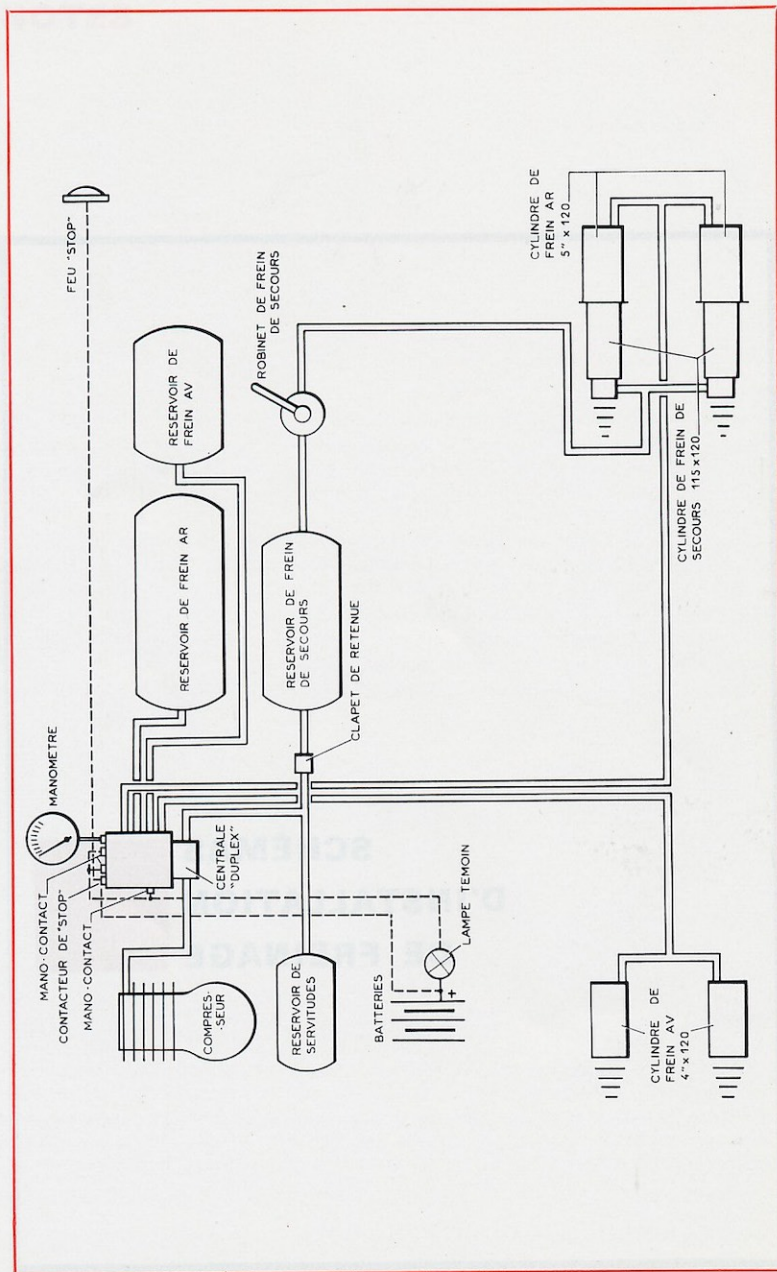

SCHEMA D'INSTALLATION DE FREINAGE (CENTRALE DUPLEX) CHASSIS VERCORS PORTEUR



SCHÉMA D'INSTALLATION DE FREINAGE (CENTRALE DUPLEX) CHASSIS VERCORS TRACTEUR



SCHEMA D'INSTALLATION DE FREINAGE (CENTRALE TRIPLEX) CHASSIS VERCORS PORTEUR AVEC REMORQUE

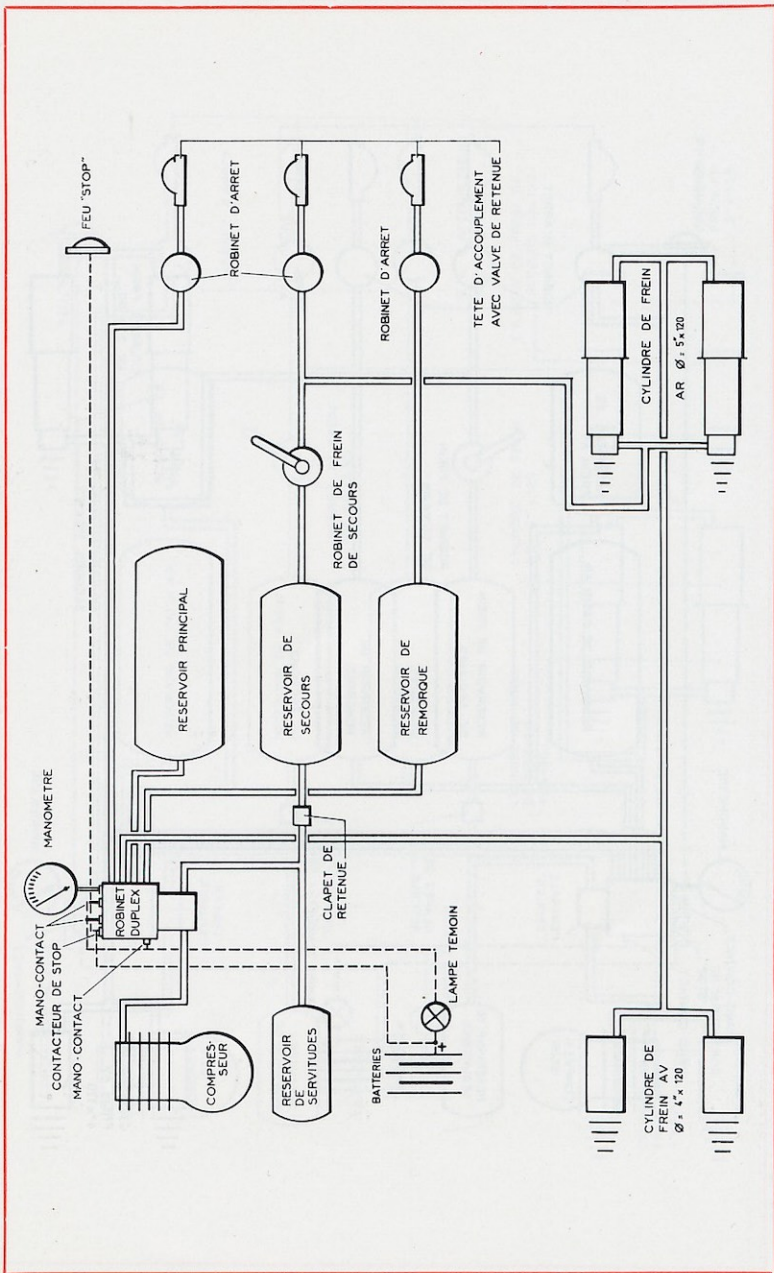
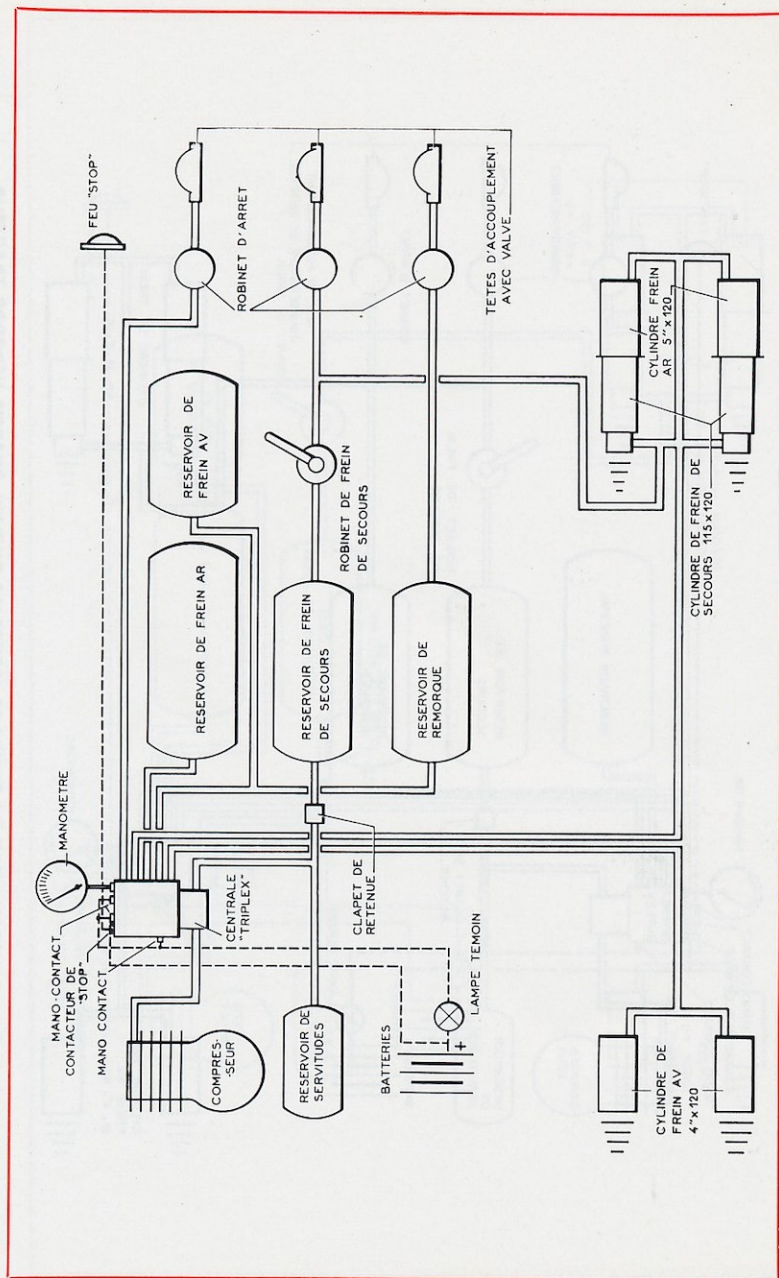
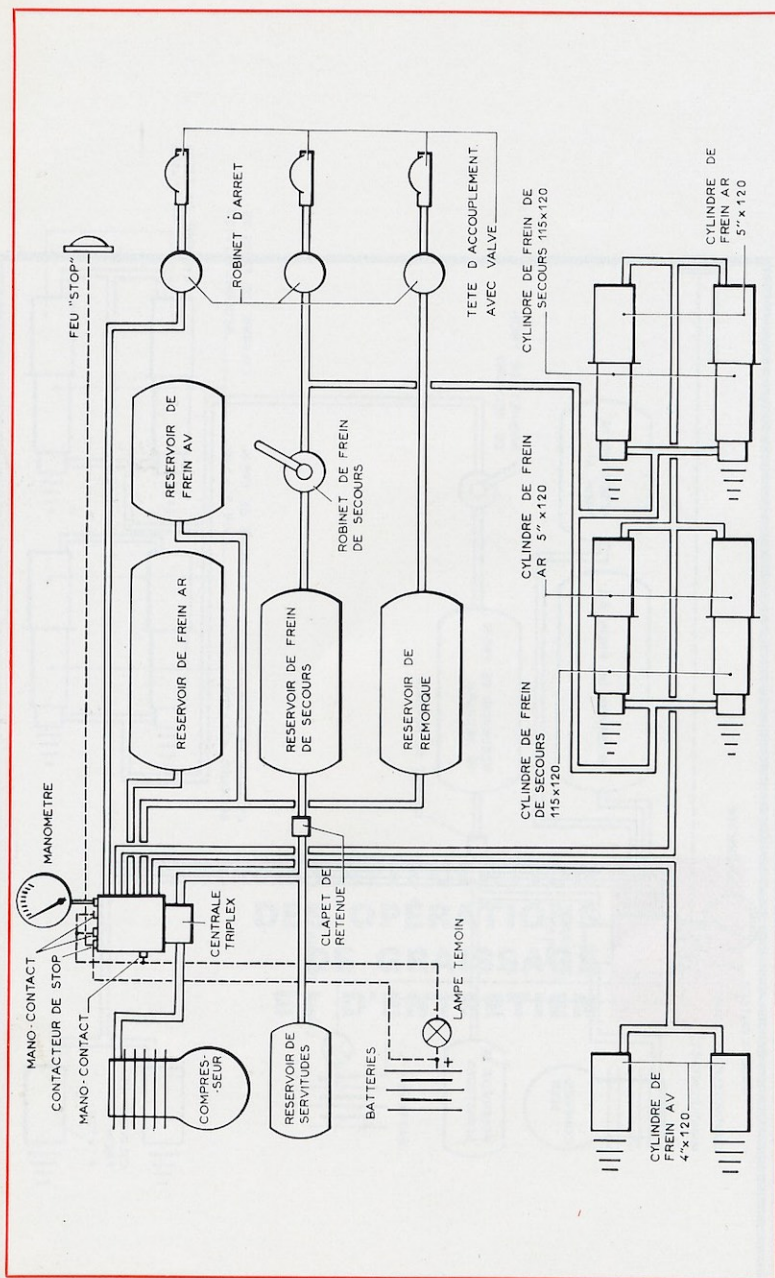

SCHEMA D'INSTALLATION DE FREINAGE (CENTRALE TRIPLEX) CHASSIS IZOARD PORTEUR AVEC REMORQUE 6 x 2 - 6 x 4

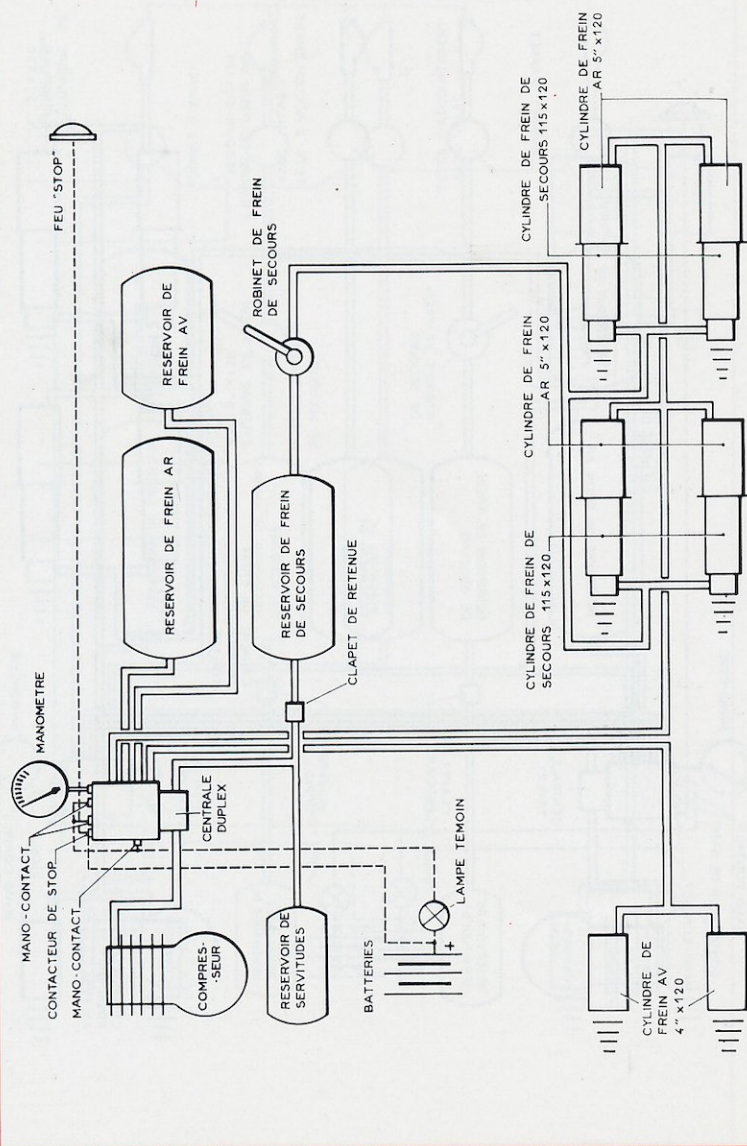

SCHEMA D'INSTALLATION DE FREINAGE (CENTRALE DUPLEX) CHASSIS IZOARD PORTEUR 6 x 2 - 6 x 4

**RÉCAPITULATION
DES OPÉRATIONS
DE GRAISSAGE
ET D'ENTRETIEN**



OPÉRATIONS D'ENTRETIEN

Chapitre N° de page à consulter	OPÉRATIONS ↓	PÉRIODICITÉ →																					
		1 000 km ou 3 000 km ou 6 000 km ou 9 000 km ou 12 000 km ou 15 000 km ou 18 000 km ou 21 000 km ou 24 000 km ou 27 000 km ou 30 000 km ou 33 000 km ou 36 000 km ou 39 000 km ou 42 000 km ou 45 000 km ou	25 h 75 h 150 h 225 h 300 h 375 h 450 h 525 h 600 h 675 h 750 h 825 h 900 h 975 h 1 050 h 1 125 h																				
05	DIRECTION																						
	28	Niveau d'huile dans boîtier de direction																					
	27	Rattrapage des jeux																					
	27	Resserrage du boîtier sur longeron																					
	28	Servo-direction, vidange et plein																					
06	SUSPENSION																						
	30	Resserrage des boulons de fixation des mains et des écrous sur étriers de ressorts																					
		Graissage des axes de ressorts																					
	31	Huilage des lames																					
	30	Nettoyage complet et graissage des lames																					
33	Permutation des roues																						
34	Graissage des moyeux																						
07	TRANSMISSION																						
	36	Graissage du palier intermédiaire Graissage des croisillons et coulisses de cardan																					
08	FREINS																						
	37	Graissage des axes																					
	37	Huilage des chapes																					
	38	Réglage des freins																					
	38	Inspection des garnitures																					
40	Appareils à air comprimé																						
09	ELECTRICITE																						
	42	Huilage dynamo et démarreur																					
	42	Nettoyage des balais																					
43	Niveau des batteries																						
10	DIVERS																						
	44	Huilage commande essuie-glace																					
		Huilage de câbles de compteur																					
		Huilage charnières de portières																					
	Resserrage fixation cabine																						

NOTA. Après 45 000 km, reprendre les périodicités à partir de 18.000 km.

**TABLEAU
DE BRANCHEMENT
DES FUSIBLES**



BRANCHEMENT DU GROUPE DES FUSIBLES

sur tous chassis { **VOSGES CA-CSA**
VERCORS CA-CSA
IZOARD CA-CSA

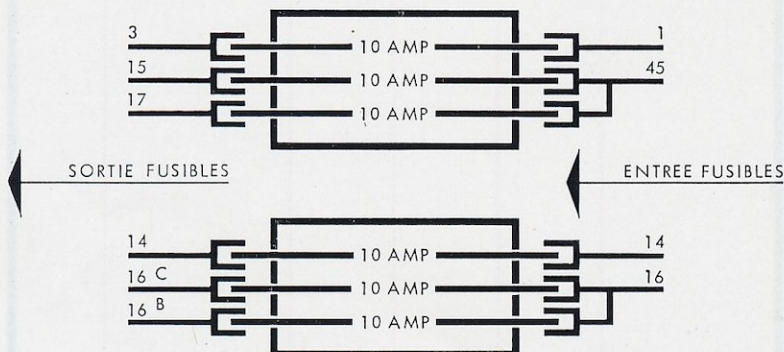

SCHEMA DE BRANCHEMENT DES FUSIBLES CHASSIS VOSGES ET VERCORS

Réf.	Couleur principale	Couleur second.	Couleur supplémentaire	Circuit
1 2	Rouge Rouge	Blanc	Gris	CIRCUIT CLEF DE CONTACT : Témoins, climatiseur, essuie-glace, combiné, relais démarreur, centrale clignotante, feux stop, phare de recul.
15 45	Vert Vert	Marron		Lanterne AV G, feux d'encombrement latéral G, feu rouge G, éclairage, plaque de police G, éclairage tableau de bord.
17 45	Vert Vert	Bleu		Lanterne AV D, feux d'encombrement latéral D, feu rouge D, éclairage plaque de police D.
14	Bleu	Jaune		Projecteurs croisement D et G.
16 C	Bleu			Projecteur route D.
16 B	Bleu			Projecteur route G.

FUSIBLES SÉPARÉS

PRISE DE BALADEUSE	5 AMPÈRES
POSTE DE RADIO	2 AMPÈRES
CENTRALE CLIGNOTANTE	5 AMPÈRES

F. F. S. A.

SOCIÉTÉ ANONYME AU CAPITAL DE 130 000 000 F
SIÈGE SOCIAL : 140, CHAMPS-ÉLYSÉES PARIS 8^e

DIVISION UNIC

3 bis, Rue Salomon de Rothschild - 92 Suresnes
Tél. 772-15-15

